

# **E-Handbuch NT72671 VIDAAU5.1**

## Live-TV

Sendersuche.....	3
Senderliste.....	5
Sender bearbeiten.....	6
Favorit.....	7
Programmführung (EPG).....	8
PVR.....	9
Aufnahmeliste.....	11
Timeshift.....	13

## Verbindung

Kabelgebundene Internetverbindung.....	15
WLAN-Internetverbindung.....	16
Bluetooth-Geräte verbinden.....	17
Kopfhörer anschließen.....	18
USB-Geräte anschließen.....	19
Antenne anschließen.....	20
Audiovisuelle Geräte (AV) anschließen.....	20
Lautsprecher oder andere Audio-Receiver anschließen.....	21
Digitales Audiosystem zur Nutzung von ARC/eARC anschließen.....	22
HDMI & CEC verwenden.....	23
PC oder Spielkonsole anschließen.....	24

## Mehrfach-Bildschirm

Bildschirmfreigabe.....	26
Inhaltsfreigabe.....	26

## Intelligente Funktionen

Mit der Startseite vertraut machen.....	28
VIDAA-Konto verwenden.....	30
Sprachdienst verwenden.....	31
Medien.....	36
App.....	39
Mobil-App zur Steuerung Ihres Fernsehers installieren.....	40

## Bild und Ton

Bildqualität einstellen.....	41
Spielmodus-Einstellungen.....	46
Tonqualität einstellen.....	46
Lautsprecher-Einstellungen.....	49
Kopfhörer verwenden.....	50

## Bedienung und System

Bedienung.....	52
Zeit einstellen.....	52
Timer.....	53
Jugendschutzeinstellungen aktivieren.....	53
Sprache und Standort einstellen.....	54
Kontrollleuchte verwenden.....	54
Verbesserte Darstellung.....	55
Nutzungsart einstellen.....	55
Fernwartungsdienst verwenden.....	56
Software-Version überprüfen.....	56
Aktualisierung.....	56
HbbTV.....	57
TV-Name einstellen.....	57
TV-Laufzeit überprüfen.....	57
Zurücksetzen auf Werkseinstellungen.....	58

## Störungsbehebung

Bildprobleme.....	59
Klangprobleme.....	60
Netzwerkprobleme.....	60
Probleme mit angeschlossenen externen Geräten.....	61
Apps.....	62
Mediendateien.....	62
Sprachdienstprobleme.....	62
TV-Statusdiagnose.....	63
Probleme mit Aufnahme/Timeshift.....	63
Sonstige Probleme.....	64

## E-Handbuch nutzen

E-Handbuch starten.....	65
Verwendung der Tasten im E-Handbuch.....	65
Richtlinien.....	65

## Sendersuche

---

Sie können automatisch oder manuell nach Sendern suchen.

Hinweis:

- Die Satelliten-/Antennen-/Kabelfunktion ist möglicherweise in einigen Modellen/Ländern/Regionen nicht verfügbar.

## Automatische Suche

Automatischer Sendersuchlauf.

**INPUT** > TV

Alternativ, in Live-TV  /  > **Einstellungen** > **Sender** > **Automatische Suche**.

Wenn zuvor keine TV-Sender gespeichert wurden, werden Sie aufgefordert, eine Sendersuche durchzuführen.

### Satellit

- **Einzelner Satellit:** Verwenden Sie Einzelner Satellit, wenn Sie nur auf einen einzigen Satelliten zugreifen können.
- **DiSEqC:** Wählen Sie DiSEqC, wenn Sie über eine DiSEqC-Anlage verfügen. Sie können bis zu vier Satelliten im DiSEqC 1.0 Modus installieren.

Falls Sie eine motorisierte Antenne verwenden, verwenden Sie den Modus DiSEqC 1.2.

- **Unicable:** Falls Ihr Heim mit einer Unicable-Satellitenverteilung ausgestattet ist, nutzen Sie diese Option. Vergewissern Sie sich, dass Sie das Unicable-Band und die Frequenz, die verwendet werden können, kennen. Die Angaben sind auf dem Gerät oder der Vermieter kann sie zur Verfügung stellen.

### Antenne

- **Sender:** Hier wählen Sie **Alle Sender** oder **Freie Sender**. Diese Option ist je nach Land/Region/Betreiber möglicherweise nicht verfügbar.
- **Suchmodus:** Wählen Sie zwischen nur digitalen Sendern (DTV), digitalen und analogen Sendern (DTV +ATV) oder nur analogen Sendern (ATV).

Wenn Sie DVB-T- oder DVB-T2-Signale empfangen, können Sie DTV verwenden.

- **LCN:** LCN (Logische Sendernummer) ein-/ausschalten.

Beachten Sie, dass sich einige Betreiber darauf beschränken, die Senderreihenfolge manuell zu ändern. Wenn Sie LCN deaktivieren, kann die Senderliste nach der Sendersuche bearbeitet werden.

Diese Funktion ist möglicherweise für einige Modelle/Länder/Regionen nicht verfügbar.

### Kabel

- **Sender:** Hier wählen Sie **Alle Sender** oder **Kostenlose Sender**. Diese Option ist je nach Land/Region/Betreiber möglicherweise nicht verfügbar.
- **Suchmodus:** Wählen Sie zwischen nur digitalen Sendern (DTV), digitalen und analogen Sendern (DTV +ATV) oder nur analogen Sendern (ATV).



- **LCN:** LCN (Logische Sendernummer) ein-/ausschalten.

Beachten Sie, dass sich einige Betreiber darauf beschränken, die Senderreihenfolge manuell zu ändern. Wenn Sie LCN deaktivieren, kann die Senderliste nach der Sendersuche bearbeitet werden.

Diese Funktion ist möglicherweise für einige Modelle/Länder/Regionen nicht verfügbar.



## Manuelle Suche

Suchen Sie manuell nach Sendern, um Programme von Ihren TV-Quellen über DTV oder ATV zu sehen.

In Live-TV  /  > **Einstellungen** > **Sender** > **Erweiterte Einstellungen** > **Manuelle Suche**

### Manuelle Digital TV-Suche

Manuelle Suche nach DTV-Diensten.

Wenn das Menü Manuelle Digital TV-Suche angezeigt wird, drücken Sie  /  zur Auswahl von **Antenne**, **Kabel** oder **Satellit**, dann wählen Sie **Start**, um die Suche nach diesem Sender zu starten. Wenn das Signal abgeglichen wurde, wird die Signalstärke auf dem Bildschirm angezeigt.

### Manuelle Analog TV-Suche

Manuelle Suche nach ATV-Diensten.



- **Frequenz:** Geben Sie die gewünschte Senderfrequenz ein.
- **Bildsystem:** Hier wählen Sie das Farbsystem.
- **Tonsystem:** Hier wählen Sie das Tonsystem.

## Live-TV-Anleitung

Nachdem der Sendersuchlauf zum ersten Mal durchgeführt wurde, wird auf dem Bildschirm eine Live-TV-Anleitung angezeigt, einschließlich:

 /  : Infoleiste laden

 /  : Senderliste laden

 /  : Öffnen Sie den elektronischen Programmführer (nur in einigen Modellen/Ländern/Regionen verfügbar)

 /  : Bildschirmmenü laden

 : Rufen Sie die Suchfunktion auf

 : Zum vorherigen Sender springen

Hinweis:

- Die Tasten der Fernbedienung können je nach Modell/Land/Region variieren.

### Zugehörige Informationen

[Antenne anschließen](#) auf Seite 20

## Senderliste

### Senderliste anzeigen

In Live-TV drücken Sie **OK**/**OKLIST**, um die Senderliste anzuzeigen.

Alternativ, in Live-TV **☰**/**☰** > **Senderliste**.

### Untermenüs der Senderliste aufrufen

In Live-TV, **OK**/**OKLIST** > **➤**

### Untermenüs

In Live-TV, **OK**/**OKLIST** > **➤**

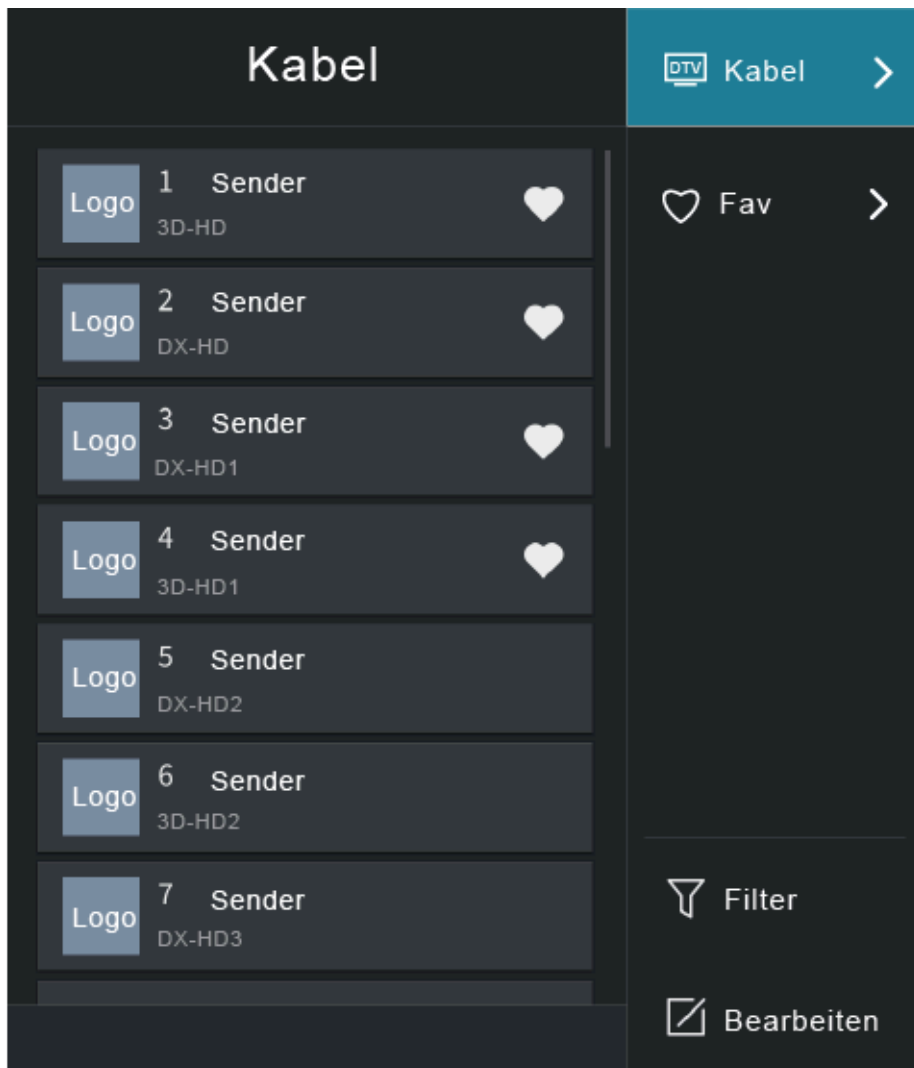

# Live-TV

Anzeige der Live-TV-Senderkategorien wie **Kabel** und **Antenne**.

## Fav

Zeigt die Favoritenlisten 1 bis 4 an.

## Filter

Auswahl von Sendern nach **Inhalt**, **HD**, **Kindersperre**, **Verschlüsselt** und **Sortieren**.

Einige Optionen in **Filter** sind möglicherweise in einigen Modellen/Ländern/Regionen nicht verfügbar.

## Bearbeiten

Hier bearbeiten Sie die Senderliste.

Hinweis:

- Die Optionen des Untermenüs können je nach Modell/Land/Region variieren.

## Sender bearbeiten

Manuelles Bearbeiten der Senderliste nach Ihren Vorstellungen.







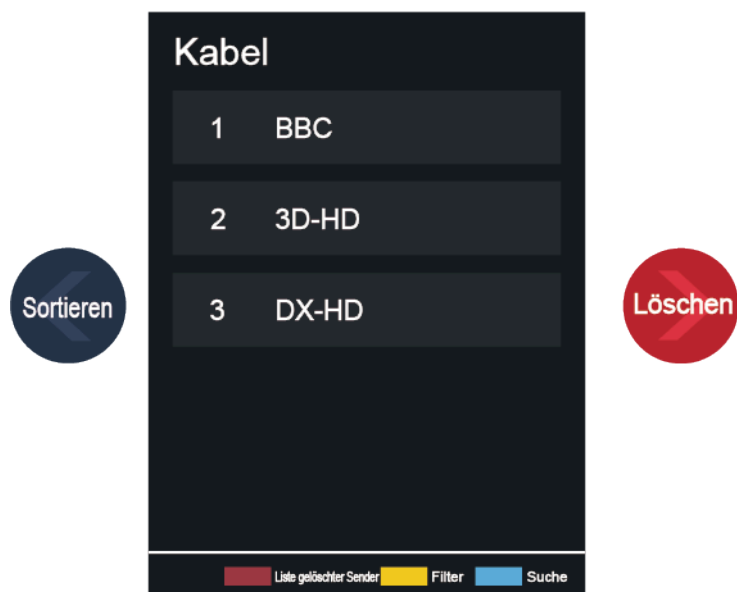





### Live-TV-Sender bearbeiten

In Live-TV drücken Sie **OK** / **OK** > **➤**, um eine Live-TV-Senderkategorie wie Antenne oder Kabel auszuwählen, dann wählen Sie mit dem D-Pad **Bearbeiten**.

Alternativ drücken Sie in Live-TV **☰** / **☰** und wählen Sie **Einstellungen** > **Sender** > **Sender bearbeiten**, dann wählen Sie eine Live-TV-Senderkategorie wie Antenne oder Kabel.





- Drücken Sie **OK** auf dem gewählten Sender, um ein Kontrollkästchen anzuzeigen. Sie können mehrere Sender gleichzeitig zum Sortieren oder Löschen auswählen.

- Sortieren: Drücken Sie , um den gewählten Sender einzusortieren.  
Das Verschieben der Sender kann durch den Betreiber eingeschränkt werden. Wenn Sie Kanäle verschieben möchten, empfehlen wir, während des Suchlaufs keinen Betreiber zu wählen und LCN auf Aus einzustellen.
- Löschen: Drücken Sie , um den ausgewählten Sender zu löschen.
- Wiederherstellen: Drücken Sie die [ROTE] Farbtaste  oder  / , um das Farbmenü aufzurufen und wählen Sie ROT, um die Liste der gelöschten Sender aufzurufen. Drücken Sie , um einen gelöschten Sender wiederherzustellen.
- Filter: Drücken Sie die [GELBE] Farbtaste  oder  / , um das Farbmenü aufzurufen und wählen Sie GELB, damit wird das Filtermenü angezeigt. Drücken Sie , um Optionen zu wählen, dann kann die Senderliste aktualisiert werden.
- Suche: Drücken Sie die [BLAUE] Farbtaste  oder  / , um das Farbmenü aufzurufen und wählen Sie BLAU, um den Sender zu suchen.



## Auf USB übertragen

Hier können Sie die aktuelle Senderliste auf ein USB-Speichermedium exportieren.

In Live-TV  /  > **Einstellungen** > **Sender** > **Sender bearbeiten** > **Auf USB exportieren**

## Von USB importieren

Hier können Sie eine zuvor übertragene Senderliste von einem USB-Speichermedium importieren.

In Live-TV  /  > **Einstellungen** > **Sender** > **Sender bearbeiten** > **Von USB importieren**





### Zugehörige Informationen

[USB-Geräte anschließen](#) auf Seite 19



## Favorit

---





### Sender zu einer Favoritenliste hinzufügen

1. In Live-TV drücken Sie  / , um die Senderliste aufzurufen.
2. Drücken Sie  /  und wählen Sie die zur Favoritenliste hinzuzufügenden Sender.
3. Wählen Sie **Zu Favoriten hinzufügen** und wählen Sie **FAV1 - FAV4**.
4. Ein herzförmiges Symbol wird neben dem hinzugefügten Sender angezeigt.

### Favoritenliste anzeigen

In Live-TV drücken Sie  /  >  > **Fav**, um die Favoritenliste aufzurufen.

### Favoritenliste bearbeiten



In Live-TV drücken Sie  /  >  > **Fav** >  zur Auswahl von **FAV1 - FAV4**, dann wählen Sie mit dem D-Pad **Bearbeiten**.

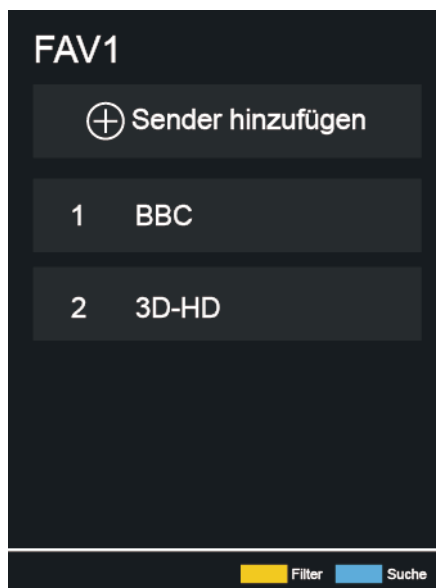

Alternativ gehen Sie zu  /  > **Einstellungen** > **Sender** > **Sender bearbeiten** und wählen Sie **FAV1** - **FAV4**.

Sie können Favoritensender hinzufügen, verschieben oder entfernen.



- Wählen Sie  **Sender hinzufügen**, um den gewählten Sender der Favoritenliste hinzuzufügen.
- Wählen Sie einen Sender in einer Favoritenliste und drücken Sie , um ihn zu sortieren.
- Wählen Sie einen Sender in einer Favoritenliste und drücken Sie , um ihn zu entfernen.

Hinweis:

- Diese Schritte müssen mit TV als Signalquelle durchgeführt werden.
- Bevor Sie die Favoritenlisten bearbeiten, muss zuerst die Sendersuche abgeschlossen sein.
- Sie können Sender verschiedener Signalquellen zur Favoritenliste hinzufügen.

## Programmführung (EPG)

Die Programmführung (EPG) bietet eine bequeme Möglichkeit, sich über TV-Programme für die kommenden 7 Tage zu informieren. Die von der Programmführung (EPG) angezeigten Informationen werden von den kommerziellen Fernsehnetzwerken nur für digitale Kanäle zur Verfügung gestellt. Die Programmführung (EPG) bietet ebenfalls eine einfache Möglichkeit, Ihre Lieblingsprogramme aufzuzeichnen sowie eine Erinnerungsfunktion, die zur geplanten Zeit automatisch zum entsprechenden Sender wechselt, damit Sie keine interessanten Programme verpassen. Die Verfügbarkeit und der Umfang der Programminformationen können je nach Sender variieren.

Hinweis:

- Die Programmführung (EPG) ist nur für digitale Sender verfügbar. Analoge Sender werden nicht unterstützt.

In Live-TV drücken Sie  /  oder  /  > **Programmführung (EPG)**, um in der Programmliste Senderinformationen anzuzeigen.

- **Ansehen**

In der Programmführung (EPG) drücken Sie nach der Auswahl des aktuellen Programms **OK** > **Ansehen**, um zum gewünschten Sender umzuschalten.

- **PVR/Erinnerung**

In der Programmführung (EPG) drücken Sie **▲** / **▼**, um die Sender auszuwählen. Drücken Sie **◀** / **▶**, um das Programm basierend auf dem Zeitplan auszuwählen.

Drücken Sie **OK** zur Auswahl von **PVR** oder **Erinnerung**.

Für weitere Informationen siehe [Live-TV > PVR](#) in dieser Bedienungsanleitung.

Hinweis:

- Erinnerung in der Programmführung (EPG) ist nur für Programme verfügbar, die noch nicht ausgestrahlt wurden.
- Ein Speichermedium (mit mindestens 2 GB freier Kapazität und einer Übertragungsrate von mindestens 4 Mbps) muss zur Aufnahme am Fernseher angeschlossen werden. Wir empfehlen Ihnen dringend, eine mobile USB-Festplatte anstelle eines USB-Flash-Laufwerks als Speichermedium zu verwenden. Für weitere Informationen siehe [USB-Geräte anschließen](#) in dieser Bedienungsanleitung.
- Der Fernseher zeichnet das Programm auch im Standby-Modus auf.
- Die PVR-Funktion ist möglicherweise für einige Modelle/Länder/Regionen nicht verfügbar.

- **Zeitplan**

In der Programmführung (EPG) drücken Sie die [ROTE] Farbtaste  oder **●●●** / **123**, um das Farbmenü aufzurufen, dann wählen Sie ROT, um eine Liste der geplanten Erinnerungen und Aufnahmen anzuzeigen.

- **Genre Farbe**

In der Programmführung (EPG) drücken Sie die [GRÜNE] Farbtaste  oder **●●●** / **123**, um das Farbmenü aufzurufen, dann wählen Sie GRÜN, um Farben zur Kennzeichnung verschiedener Genres in der Programmführung (EPG) für eine schnelle und einfache Anzeige auszuwählen.

Hinweis:

- Diese Funktion ist möglicherweise für einige Modelle/Länder/Regionen nicht verfügbar.

- **24h-**

In der Programmführung (EPG) drücken Sie die [GELBE] Farbtaste  oder **●●●** / **123**, um das Farbmenü aufzurufen, dann wählen Sie GELB, um die Programme des Vortages zu wählen.

- **24h+**



In der Programmführung (EPG), drücken Sie die [BLAUE] Farbtaste  oder **●●●** / **123**, um das Farbmenü aufzurufen, dann wählen Sie BLAU, um die Programme des nächsten Tages zu wählen.



## PVR

Mit der PVR-Funktion können Sie auf einfache Weise digitale Fernsehinhalte für die spätere Wiedergabe aufzeichnen. Die Funktion ist nur für digitale Sender verfügbar. Um den PVR verwenden zu können, müssen Sie ein Speichermedium zur Aufnahme anschließen. Das Format des Speichermediums muss NTFS oder FAT32 sein. Der PVR funktioniert nicht, wenn kein Speichermedium angeschlossen ist. Für weitere Informationen siehe [USB-Geräte anschließen](#) in dieser Bedienungsanleitung.

## Aufnahmeplanung



In Live-TV drücken Sie  /  > **PVR**.

Alternativ drücken Sie  / , um die Infoleiste zu laden, dann wählen Sie eine Sendung und anschließend **PVR**.

Wenn Ihre Fernbedienung über die Taste  verfügt, drücken Sie diese und wählen Sie mit dem D-Pad , um PVR einzustellen.

Sie können den Aufnahmemodus als Zeit, manueller Stopp und Programm wählen.

Wenn Sie Zeit wählen, können Sie die Aufnahmezeit und den Zeitraum einstellen.

In der Programmführung (EPG) drücken Sie die [ROTE] Farbtaste  oder drücken Sie  / , um das Farbmenü aufzurufen, dann wählen Sie ROT, um die geplante Aufnahme zu sehen. In der programmierten Aufnahmeliste können Sie die eingestellten Parameter ändern.

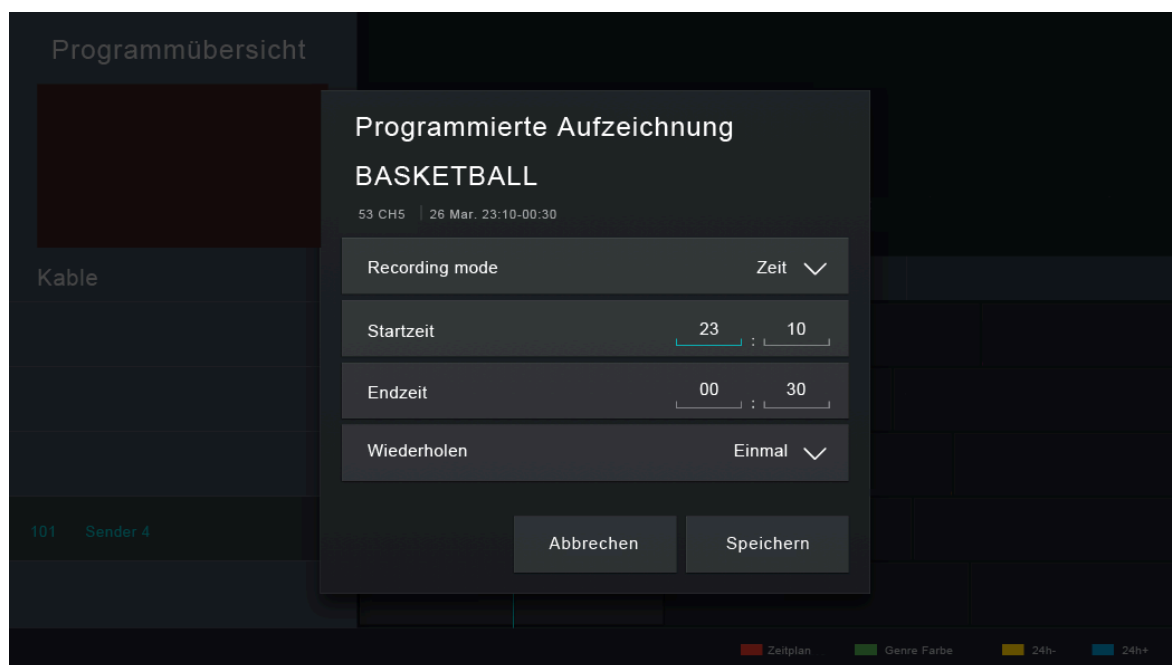



## Standby-Aufnahme

Wenn Sie während der Aufnahme die Ein/Aus-Taste drücken und **Standby-Aufnahme** wählen, wechselt Ihr Fernseher in den Standby-Modus, die Aufnahme läuft aber weiter. Wenn Sie die Ein/Aus-Taste erneut drücken, um den Fernseher aufzuwecken, wird die Aufnahme davon nicht beeinflusst. Nach der Aufnahme wird die aufgenommene Datei automatisch gespeichert.

## Aufnahme im Hintergrund

Wenn Sie während der Aufnahme zu einer App oder einer anderen Quelle (z. B. HDMI) umschalten, kann die Aufnahme noch weiterlaufen. Wenn die Aufnahme beendet ist, wird die aufgenommene Datei automatisch auf der Festplatte gespeichert.

Wenn Sie die Aufnahme manuell beenden möchten, drücken Sie **INPUT** > **TV**, um zurück zum Sender zu wechseln, der sich in der Aufnahme befindet, dann drücken Sie  /  und wählen auf dem Bildschirm  zum Beenden.

Hinweis:

- Die Speicherkapazität Ihres Speichermediums muss mindestens 2 GB (für 15 Minuten HD-Video) betragen. Wir empfehlen Ihnen dringend, eine mobile USB-Festplatte anstelle eines USB-Flash-Laufwerks als Speichermedium zu verwenden.
- Wenn die Übertragungsrate Ihrer Festplatte zu langsam ist, wird dies in einem Fenster angezeigt. In diesem Fall können Sie es mit einer anderen versuchen.
- Die PVR-Funktion unterstützt keine Analo­gsender.
- Einige Rundfunkanstalten können die Aufnahme von Programmen einschränken.
- Während der Aufzeichnung werden Kanäle, die mit Kanalsperre (Passwort erforderlich) gesperrt sind, zum Ansehen deaktiviert.
- Einige senderbezogene Konfigurationen können mit der Hintergrundaufzeichnung in Konflikt geraten. In diesem Fall wird ein Erinnerungsfenster eingeblendet.
- Die PVR-Funktion ist möglicherweise für einige Modelle/Länder/Regionen nicht verfügbar.

## Aufnahmeliste

---

### Aufnahmeliste aufrufen

Liste der aufgezeichneten Programme und geplante Liste anzeigen.

Aufnahmeliste aufrufen:

In Live-TV  /  > **Aufnahmeliste**

### Aufnahmeliste verwalten

In Live-TV  /  > **Aufnahmeliste** > **Aufgenommen**

Sie können aufgezeichnete Sendungen ansehen, sortieren oder löschen.

### Aufgenommene Programme ansehen

Wählen Sie ein aufgenommenes Programm in der Aufnahmeliste und drücken Sie , um es anzusehen.

### Aufgenommene Programme sortieren

Wählen Sie **Alle**, damit können Sie in der Liste wählen, um das aufgenommene Programm zu sortieren.

Hinweis:

- Diese Funktion ist möglicherweise für einige Modelle/Länder/Regionen nicht verfügbar.

### Aufgenommene Programme löschen

Wählen Sie **Bearbeiten** und dann ein aufgenommenes Programm in der Aufnahmeliste, dann drücken Sie , um es zu entfernen.

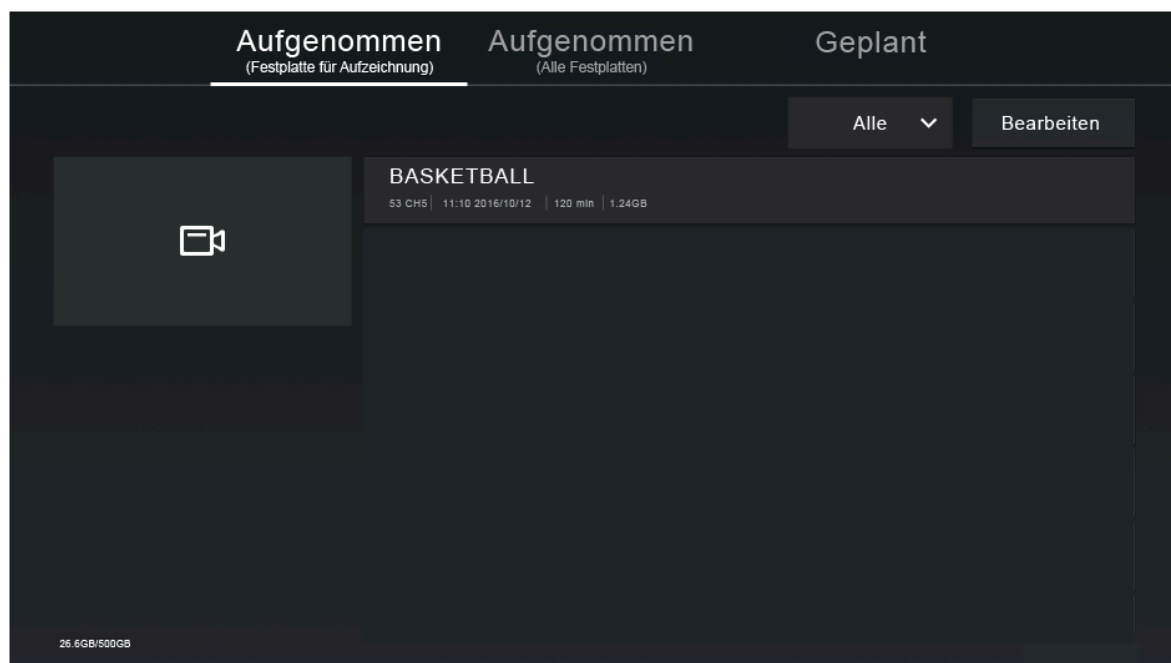

Wenn Sie mehr als ein Speichermedium am Fernseher anschließen, stehen Ihnen **Aufgenommen (Festplatte für Aufnahme)** und **Aufgenommen (Alle Festplatten)** zur Auswahl auf dem Bildschirm zur Verfügung.

In **Aufgenommen (Festplatte für Aufnahme)** können Sie aufgezeichnete Programme des Speichermediums ansehen, das unter **⏏ / ⏏ > Einstellungen > System > Erweiterte Einstellungen > Rekorder & Timeshift > Rekorder einrichten/Timeshift-Einrichtung** ausgewählt ist.

## Planungsliste verwalten

In Live-TV **⏏ / ⏏ > Aufnahmeliste > Geplant**

Sie können Informationen zu geplanten Aufnahmen und Erinnerungen ändern oder geplante Aufnahmen oder Erinnerungen löschen.

### Geplante Aufnahme oder Erinnerung löschen

Wählen Sie **Bearbeiten** und dann eine geplante Aufnahme oder Erinnerung in der Planungsliste, danach drücken Sie **➔** zum Löschen.

### Geplante Aufnahme oder Erinnerung bearbeiten

Wählen Sie Geplante Aufnahme oder Erinnerung in der Planungsliste und drücken Sie zur Einstellung **OK**.

# Live-TV



Hinweis:

- Die Funktion Aufnahmeliste ist möglicherweise in einigen Modellen/Ländern/Regionen nicht verfügbar.

## Zugehörige Informationen



[USB-Geräte anschließen](#) auf Seite 19

[Probleme mit Aufnahme/Timeshift](#) auf Seite 63





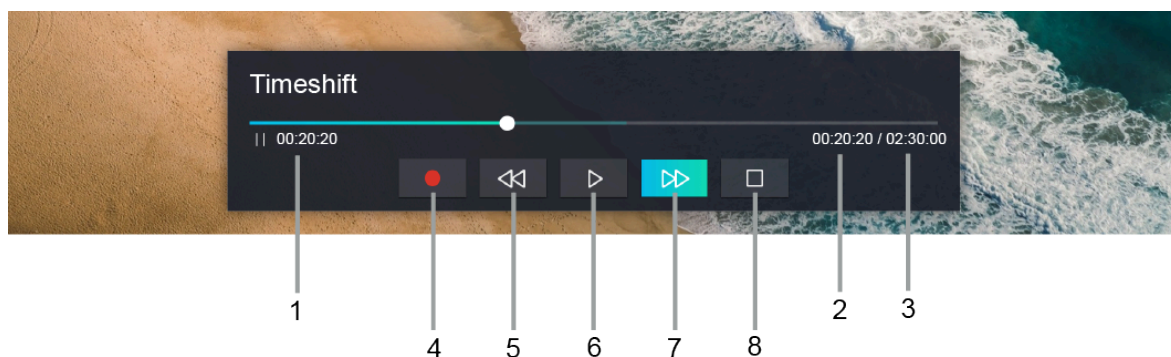

## Timeshift

Mit dieser Option unterbrechen Sie Live-TV und sehen es später. Diese Funktion arbeitet, indem das Programm vorübergehend auf ein Speichermedium aufgenommen wird. Vergewissern Sie sich, dass Ihr Speichermedium angeschlossen und ausreichend freier Festplattenspeicher vorhanden ist. Ansonsten wird die Timeshift-Funktion nicht gestartet.

In Live-TV drücken Sie  /  > **Timeshift**, damit wird die Wiedergabeleiste angezeigt.

Wenn Ihre Fernbedienung über die Taste  verfügt, drücken Sie diese, dann drücken Sie , um Timeshift zu starten.



- 1 Nicht gesehene Zeit für gepufferten Inhalt
- 2 Uhrzeit
- 3 Gesamtzeit
- 4  Aufnahme: Umwandeln von Timeshift in eine Live-Aufnahme der aktuellen Sendung. Wählen Sie , damit wird der Programminhalt, den Sie zuvor in Timeshift angesehen haben, ebenfalls gespeichert.
- 5  Schneller Rücklauf: Wählen Sie zwischen 2×, 4×, 8× und 16×.
- 6  Pause/  Wiedergabe
- 7  Schneller Vorlauf: Wählen Sie zwischen 2×, 4×, 8× und 16×.
- 8  Timeshift beenden: Verlassen der Funktion und Ansehen der aktuellen Sendung.

#### Hinweis:

- Die Timeshift-Funktion unterstützt keine Analogsender.
- Die freie Speicherkapazität des USB-Speichermediums muss mindestens 2 GB betragen. Wir empfehlen Ihnen dringend, eine mobile USB-Festplatte anstelle eines USB-Flash-Laufwerks als Speichermedium zu verwenden.
- Die Timeshift-Funktion ist möglicherweise für einige Modelle/Länder/Regionen nicht verfügbar.

#### Zugehörige Informationen

[USB-Geräte anschließen](#) auf Seite 19

[Probleme mit Aufnahme/Timeshift](#) auf Seite 63

## Kabelgebundene Internetverbindung

### Anschluss an ein kabelgebundenes Netzwerk (Ethernet)

Um kabelgebundenen Zugang zum Internet zu erhalten, empfehlen wir Ihnen die Verwendung eines Modems oder Routers, der das Dynamic Host Configuration Protocol (DHCP) unterstützt. Modems und Router, die DHCP unterstützen, stellen IP-Adresse, Subnetzmaske, Gateway und DNS automatisch zur Verfügung, sodass Sie sie nicht manuell eingeben müssen. Die meisten Heimnetzwerke verfügen bereits über DHCP.

Siehe nachstehende Abbildung.

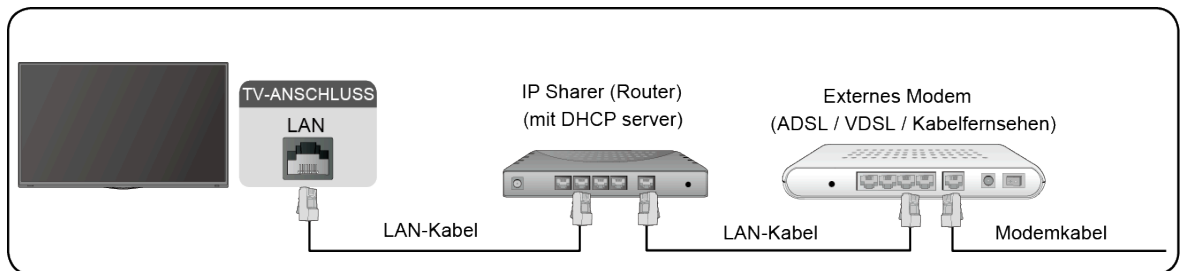

Nach dem Anschluss an ein kabelgebundenes (Ethernet-)Netzwerk:

/ > **Einstellungen > Netzwerk > Netzwerkkonfiguration**

Stellen Sie das TV-Netzwerk durch Auswahl von **Netzwerkkonfiguration** ein und drücken Sie , um das Untermenü aufzurufen.

- **Verbindungstyp**

Wählen Sie eine kabelgebundene (Ethernet-)Netzwerkverbindung zum Zugriff auf das Internet.

- **Ethernet**

Hier wird der Netzwerkstatus angezeigt.

- **IP-Einstellung**

Hier konfigurieren Sie die IP-Einstellung für Ihre Netzwerkverbindung.

### Wake On LAN

/ > **Einstellungen > Netzwerk > Wake On LAN**

Über eine Ethernet-Verbindung und die Aktivierung von **Wake On LAN** kann diese Funktion dazu führen, dass Sie den Fernseher aus dem Standby-Modus einschalten und den Inhalt mit einer App, die Screencast-Funktion in Ihrem mobilen Gerät unterstützt, auf den Fernseher übertragen.

Hinweis:

- Um diese Funktion nutzen zu können, müssen Ihr Fernseher und Ihr Mobilgerät mit dem gleichen Netzwerk verbunden sein.
- Die Aktivierung dieser Funktion kann zu einem höheren Energieverbrauch führen.

### Zugehörige Informationen

[Netzwerkprobleme](#) auf Seite 60



## WLAN-Internetverbindung

### Verbindung mit einem WLAN-Netzwerk

Um eine Verbindung zu einem verfügbaren drahtlosen Netzwerk herzustellen, vergewissern Sie sich, dass Ihr WLAN-Router eingeschaltet ist und Sie die SSID und das Passwort des WLAN-Routers haben, bevor Sie versuchen, eine Verbindung herzustellen.

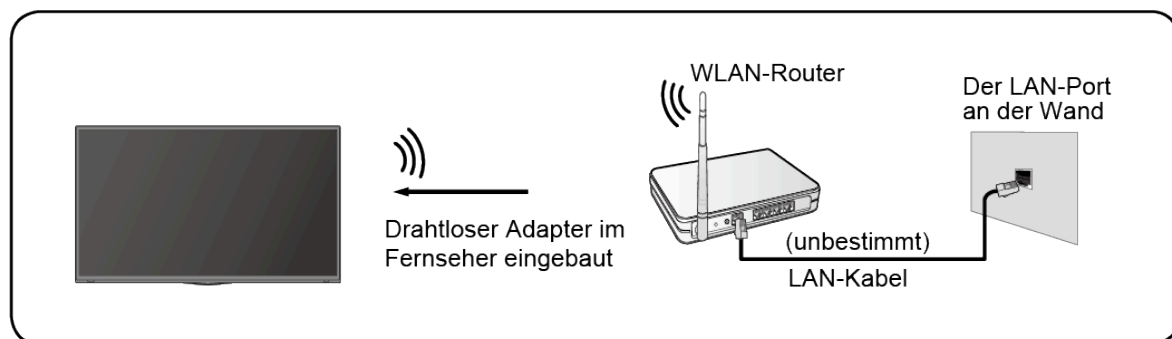

Folgen Sie den nachstehenden Schritten, um drahtlos auf das Internet zuzugreifen:

> **Einstellungen** > **Netzwerk** > **Netzwerkkonfiguration**

Stellen Sie das TV-Netzwerk durch Auswahl von **Netzwerkkonfiguration** ein und drücken Sie , um das Untermenü aufzurufen.

- **Verbindungstyp**

Hier wählen Sie eine WLAN-Netzwerkverbindung zum Zugriff auf das Internet.

- **Erweiterte Einstellungen**

Hier konfigurieren Sie die erweiterten WLAN-Netzwerkeinstellungen für den Fernseher.

- **Hinzufügen**

Hier fügen Sie ein WLAN-Netzwerk hinzu.

- **Aktualisieren**

Hier aktualisieren Sie die Liste der verfügbaren WLAN-Netzwerke.

Hinweis:

- Wird kein WLAN-Router gefunden, so wählen Sie **Hinzufügen** und geben Sie den Netzwerknamen in der SSID ein.
- Wird kein WLAN-Router gefunden, so wählen Sie **Aktualisieren**.

### Wake On WLAN

> **Einstellungen** > **Netzwerk** > **Wake On WLAN**

Wenn Sie eine WLAN-Netzwerkverbindung verwenden und **Wake On WLAN** aktivieren, können Sie mit dieser Funktion den Fernseher aus dem Standby-Modus einschalten und den Inhalt mit einer App, die Screencast-Funktion auf Ihrem Mobilgerät unterstützt, auf den Fernseher übertragen.

Für weitere Informationen zur Screencast-Funktion siehe [Multi-Bildschirm > Bildschirmfreigabe](#) oder [Inhaltsfreigabe](#) in dieser Bedienungsanleitung.

Hinweis:

- Um diese Funktion nutzen zu können, müssen Ihr Fernseher und Ihr Mobilgerät mit dem gleichen Netzwerk verbunden sein.
- Die Aktivierung dieser Funktion kann zu einem höheren Energieverbrauch führen.

## Zugehörige Informationen

[Netzwerkprobleme](#) auf Seite 60

## Bluetooth-Geräte verbinden

---

Sie können sich mit Geräten verbinden, welche die Bluetooth-Technologie verwenden.



  >  **Einstellungen** > **Netzwerk** > **Bluetooth**

Hinweis:



- Die Bluetooth-Funktion ist möglicherweise in einigen Modellen/Ländern/Regionen nicht verfügbar.

## Bluetooth-Fernbedienung verbinden

Koppeln Sie die Bluetooth-Fernbedienung mit dem Fernsehgerät.







1. Koppeln Sie die Bluetooth-Fernbedienung nach dem Einschalten des Fernsehers mit dem Fernseher und stellen Sie   >  **Einstellungen** > **Netzwerk** > **Bluetooth** auf **Ein**.
2. Halten Sie die Fernbedienung nicht weiter als 3 m vom Fernseher entfernt. Drücken Sie eine beliebige Taste (außer der Ein/Aus- und Mikrofon-Taste), um sie mit dem Fernseher zu verbinden.

Hinweis:

- In besonderen Fällen halten Sie  /  zur Kopplung gedrückt.
- Diese Funktion ist möglicherweise für einige Modelle/Länder/Regionen nicht verfügbar.
- Wenn ein unbekannter Fehler mit der Fernbedienung aufgetreten ist, könnte er durch eine Störung verursacht worden sein. Versuchen Sie, die Störung zu beseitigen und koppeln Sie sie erneut.
- Wenn ein unbekannter Fehler mit der Fernbedienung aufgetreten ist, während die Batteriespannung normal ist, nehmen Sie die Batterien heraus, halten Sie eine beliebige Taste für 1-2 Sekunden gedrückt und setzen Sie die Batterien wieder ein. Danach funktioniert die Fernbedienung wieder normal.
- Die Fernbedienung kann nicht mit dem Fernseher gekoppelt werden, während sich der Fernseher im Standby-Modus befindet.

## Bluetooth-Gerät verbinden

Folgen Sie den nachstehenden Schritten, um ein Bluetooth-Gerät zu koppeln, z. B. Bluetooth-Kopfhörer, Lautsprecher, Tastaturen, Mäuse oder sogar Mobilgeräte:

1. Stellen Sie   >  **Einstellungen** > **Netzwerk** > **Bluetooth** auf **Ein**.
2. Bevor Sie Ihre Bluetooth-Geräte koppeln, vergewissern Sie sich, dass sie sich im Kopplungsmodus befinden und bringen Sie die Geräte in Kopplungsreichweite. Lesen Sie im jeweiligen Benutzerhandbuch nach, wie die Geräte in den Kopplungsmodus versetzt werden.
3. Suchen Sie den Bluetooth-Gerätenamen in   >  **Einstellungen** > **Netzwerk** > **Bluetooth** > **Geräteverwaltung** und wählen Sie ihn. Das Gerät wird automatisch mit dem Fernseher verbunden.



Hinweis:

# Verbindung

- Es kann nur ein Bluetooth-Lautsprecher oder Bluetooth-Kopfhörer am Fernseher angeschlossen werden. Wenn ein neuer Bluetooth-Lautsprecher oder -Kopfhörer mit dem Fernseher verbunden wird, wird die Verbindung zum alten automatisch getrennt.
- Je nach Bluetooth-Gerät können Kompatibilitätsprobleme auftreten.
- Bluetooth-Tastaturen sind unter Umständen bei einigen Apps nicht nutzbar.
- Der Fernseher und das Bluetooth-Gerät können sich je nach Abstand voneinander trennen.
- Für weitere Informationen zu Bluetooth-Kopfhörereinstellungen siehe [Bild und Ton > Kopfhörer verwenden](#) in dieser Bedienungsanleitung.

## Audiowiedergabe über Bluetooth-Geräte



Koppeln Sie Bluetooth-Audiogeräte über die Bluetooth-Funktion des Fernsehers. Siehe Bedienungsanleitung für Ihre Audiogeräte, wie Bluetooth-Lautsprecher oder Soundbar, für eine detaillierte Verbindung und Verwendung.

Nachdem die Bluetooth-Verbindung aufgebaut ist, gehen Sie zu  /  >  **Einstellungen** > **Ton** > **Lautsprecher** > **Audio Ausgang** und wählen Sie die Option **Bluetooth Soundbar**, um den Ton über Bluetooth-Geräte zu hören.

Hinweis:

- Je nach Bluetooth-Gerät können Kompatibilitätsprobleme auftreten.
- Der Fernseher und das Bluetooth-Gerät können sich je nach Abstand voneinander trennen.

## TV-Gerät als Bluetooth Lautsprecher verwenden

 /  >  **Einstellungen** > **Netzwerk** > **Bluetooth** > **TV-Gerät als Bluetooth Lautsprecher verwenden**

Mobilgeräte werden über Bluetooth mit dem Fernseher verbunden und der Ton wird über den Fernhsehlautsprecher ausgegeben.

Wenn Ihr Mobilgerät über Bluetooth mit dem Fernseher verbunden ist, können Sie die Musik Ihres Smartphones über den im Fernseher integrierten Lautsprecher wiedergeben. Diese Funktion lässt den Fernseher als Lautsprecher arbeiten.

Gehen Sie zu den Einstellungen Ihres Smartphones, um Bluetooth zu aktivieren und wählen Sie den Fernseher zur Verbindung aus.

Um diese Funktion zu nutzen, müssen Sie **TV-Lautsprecher** unter  /  >  **Einstellungen** > **Ton** > **Lautsprecher** > **Audio Ausgang** wählen.

### Zugehörige Informationen

[Lautsprecher-Einstellungen](#) auf Seite 49

## Kopfhörer anschließen

Sie können Kopfhörer (nicht mitgeliefert) am Anschluss KOPFHÖRER Ihres Fernsehers anschließen. Während Kopfhörer angeschlossen sind, wird der Ton des eingebauten Lautsprechers unterdrückt.

# Verbindung

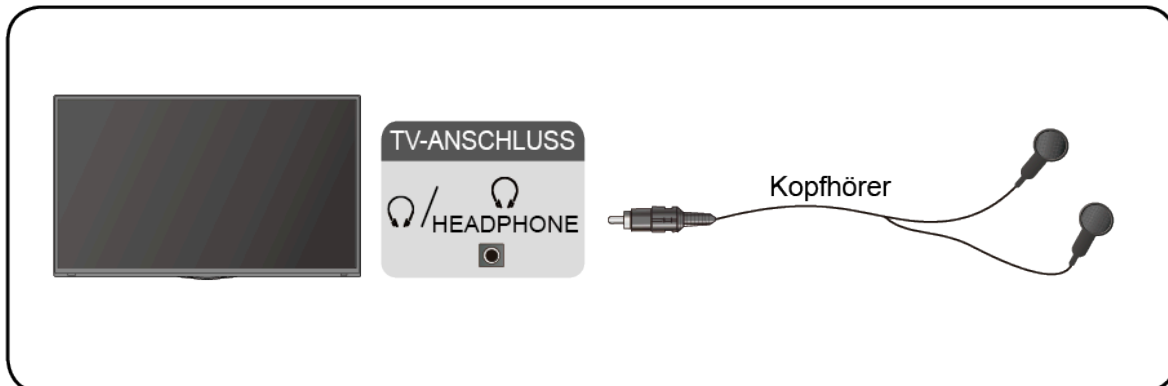

Hinweis:

- Der Kopfhöreranschluss ist möglicherweise bei einigen Modellen nicht verfügbar.
- Kopfhörer mit Mikrofon werden nicht unterstützt.
- Wenn **Kopfhörer mit Lautsprecher** manuell unter / > **Einstellungen** > **Ton** > **Kopfhörer** > **Kopfhörermodus** gewählt wird, haben Kopfhörer und Fernseher gleichzeitig eine Tonausgabe.
- Für weitere Informationen zu Kopfhörer-Einstellungen siehe [Bild und Ton > Kopfhörer verwenden](#) in dieser Bedienungsanleitung.

## USB-Geräte anschließen

Schließen Sie USB-Geräte wie Festplatten und USB-Sticks zum Durchsuchen von Fotos oder zum Hören von Musik an.

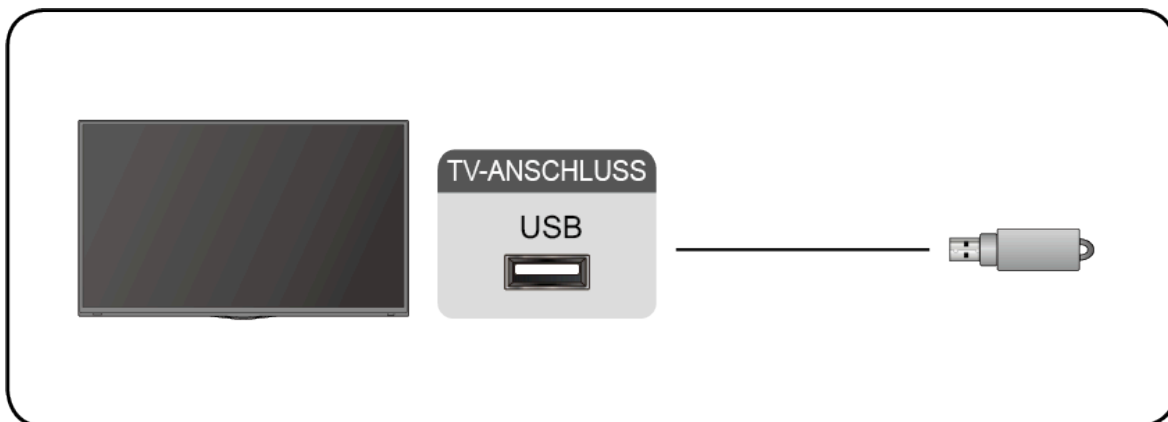

Hinweis:

- Unterstützt werden Speichermedien mit 4 GB, 8 GB, 16 GB, 32 GB, 64 GB, 128 GB und andere marktübliche Größen; 8-TB-Festplatten werden derzeit unterstützt.
- Unterstützte Formate: NTFS, FAT32.
- Wählen Sie den Inhalt, den Sie abspielen oder ansehen möchten. Für weitere Informationen siehe [Intelligente Funktionen > Medien](#) in dieser Bedienungsanleitung.

# Verbindung

## Antenne anschließen

Sie können ein Antennenkabel an Ihrem Fernseher anschließen.

Wählen Sie im Startbildschirm mit der Fernbedienung das Symbol  **Eingang** und dann **TV** als Eingangsquelle.

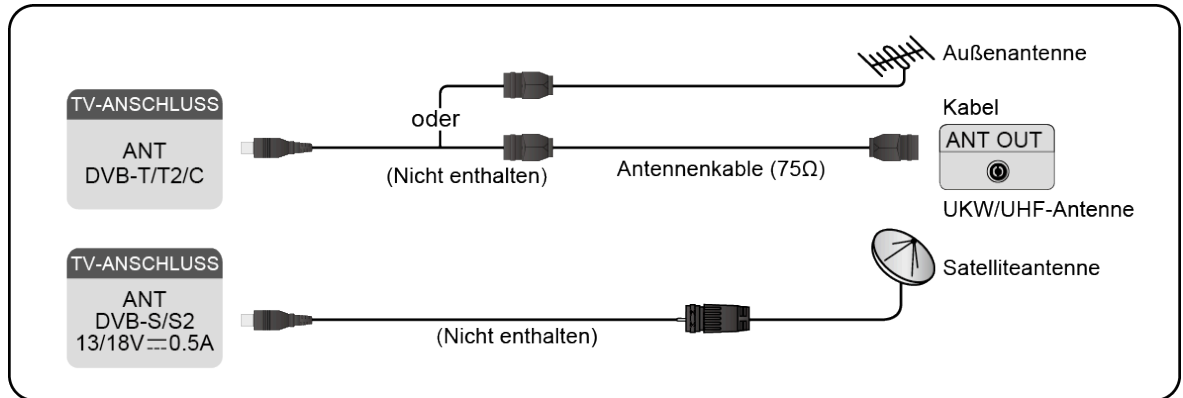

Hinweis:

- Die Anschlüsse des Fernsehers können variieren und die Satelliten-, Antennen- oder Kabelfunktion kann nicht in allen Modellen/Ländern/Regionen genutzt werden.

### Zugehörige Informationen

[Sendersuche](#) auf Seite 3

## Audiovisuelle Geräte (AV) anschließen

### Anschließen mit Composite-Video-Kabel

Um ein AV-Gerät mit einem Composite-Video-Kabel (nicht mitgeliefert) anzuschließen, siehe nachstehende Abbildung.

Wenn der Anschluss erfolgt ist, wählen Sie im Startbildschirm mit Ihrer Fernbedienung das Symbol  **Eingang** und dann **AV** als Eingangsquelle.

# Verbindung

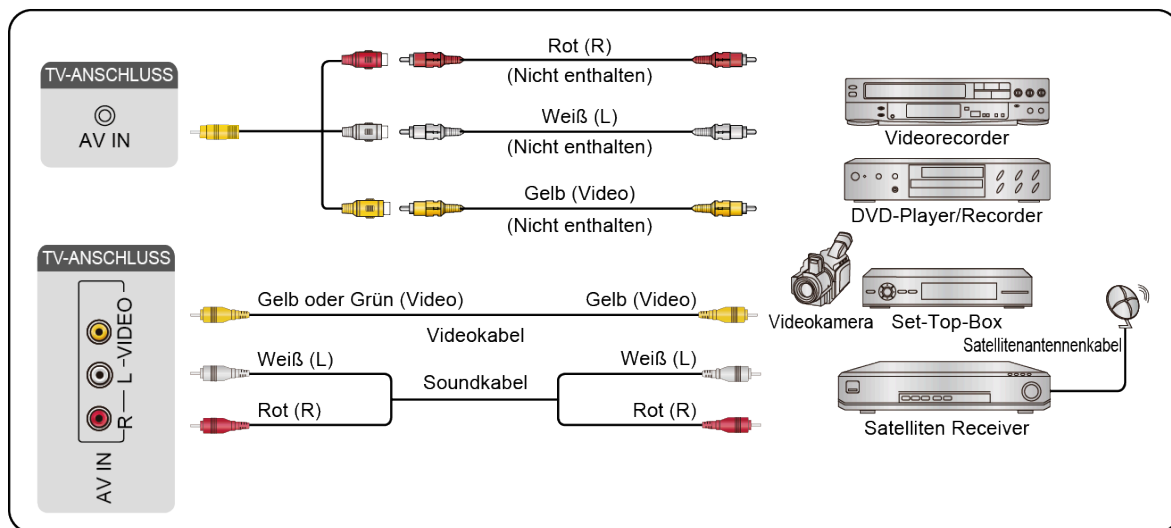

Hinweis:

- AV-Anschlüsse können je nach Modell variieren.
- AV-Anschlüsse können bei einigen Modellen fehlen. Bitte verwenden Sie andere Anschlüsse.

## Anschluss mit HDMI-Kabel

Um ein AV-Gerät über ein HDMI-Kabel (nicht mitgeliefert) anzuschließen, siehe die nachstehende Abbildung.

Wenn der Anschluss erfolgt ist, wählen Sie im Startbildschirm mit Ihrer Fernbedienung  **Eingang** und dann den entsprechenden HDMI-Eingang.

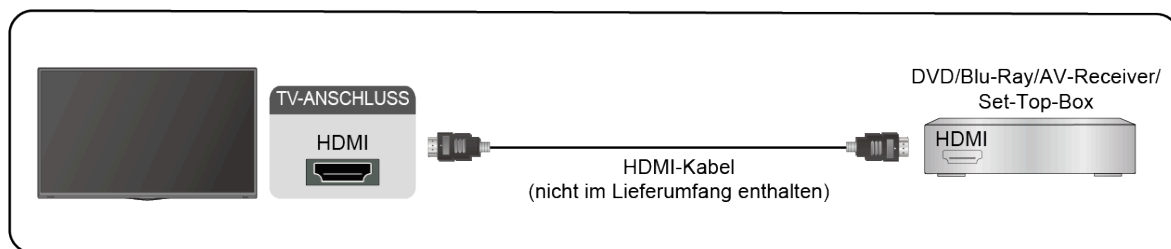

Hinweis:

- Eine Schritt-für-Schritt-Anleitung finden Sie in der Bedienungsanleitung für Ihr Gerät.
- Einige Geräte, wie DVD-Player, müssen das HDMI-Signal in den Geräteeinstellungen auf die Ausgabe einstellen. Beachten Sie die Bedienungsanleitung Ihres Geräts.
- Wenn kein Ton von Ihrem Fernseher kommt, ändern Sie die Audioeinstellungen des Geräts.

## Zugehörige Informationen

[HDMI & CEC verwenden](#) auf Seite 23

## Lautsprecher oder andere Audio-Receiver anschließen

Um Lautsprecher oder andere Receiver über ein Audiokabel (nicht mitgeliefert) anzuschließen, beachten Sie die nachstehende Abbildung.

# Verbindung

Schließen Sie die Geräte an einer geeigneten Steckdose an, bevor Sie den Fernseher einschalten.

Wenn der Anschluss erfolgt ist, gehen Sie zu / > **Einstellungen** > **Ton** > **Lautsprecher** > **Audio Ausgang** und wählen Sie die Option **Nur SPDIF**.

Wenn ein digitales Audiosystem am Anschluss DIGITAL AUDIO OUT angeschlossen ist, verringern Sie die Lautstärke des Fernsehers und verwenden Sie Ihr digitales Audiosystem, um die Lautstärke zu regeln.

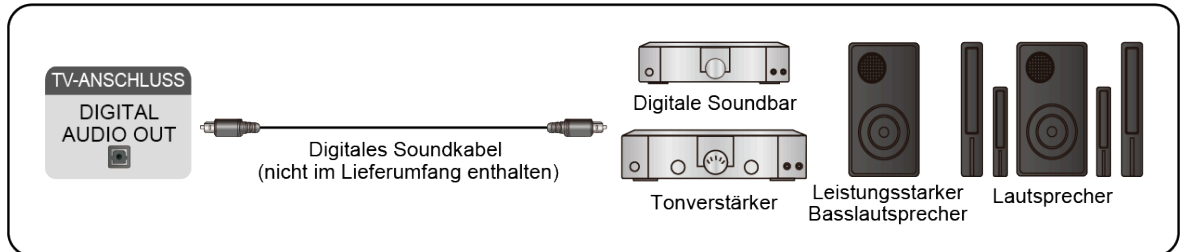

Hinweis:

- Wenn Sie ARC/eARC verwenden möchten, siehe [Verbindung > Digitales Audiosystem zur Nutzung von ARC/eARC anschließen](#) in dieser Bedienungsanleitung.
- Schließen Sie den Anschluss DIGITAL AUDIO OUT auf der Rückseite des Fernsehers am optischen Anschluss des Verstärkers an. Dann gehen Sie zu / > **Einstellungen** > **Ton** > **Lautsprecher** > **Digitaler Audioausgang** zur Auswahl von **Dolby Digital**, um Dolby Digital Audio zu empfangen.

## Zugehörige Informationen

[Lautsprecher-Einstellungen](#) auf Seite 49

## Digitales Audiosystem zur Nutzung von ARC/eARC anschließen

Wenn Sie die Funktion ARC/eARC nutzen möchten, um den Ton vom Fernseher über ein HDMI-Kabel an ein digitales Audiosystem zu senden, schließen Sie es am HDMI-Anschluss (ARC/eARC) Ihres Fernsehers an.

Mit dieser Funktion können Sie das Audiosystem auch mit der Fernbedienung Ihres Fernsehers steuern, anstatt die Fernbedienungen der einzelnen Geräte zu verwenden.

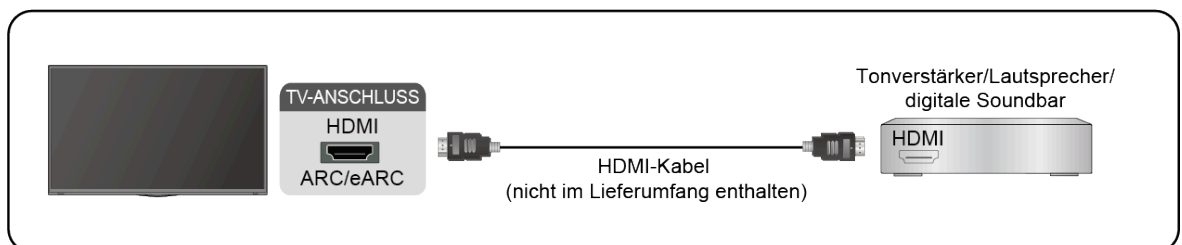



Nach dem Anschluss gehen Sie wie folgt vor:

1. Schalten Sie das Audiosystem ein.
2. Drücken Sie / und wählen Sie im Startbildschirm das Symbol **Einstellungen**.
3. Wählen Sie **Ton** > **Lautsprecher** > **Audio Ausgang** und dann die Option **ARC**. Unterstützt das Gerät die Funktion eARC, drücken Sie / zur Auswahl des Symbols **Einstellungen** im Startbildschirm, dann wählen Sie **Ton** > **Lautsprecher** > **eARC**, um eARC auf **Ein** einzustellen.

Hinweis:

# Verbindung

- Sie funktioniert nur, wenn das Fernsehgerät an einen Audio-Receiver angeschlossen ist, der die ARC/eARC-Funktion unterstützt.
- Wenn das Gerät über eine Eingangswahlfunktion verfügt, stellen Sie diese unbedingt auf TV um.
- Wenn dieser Anschluss als ARC/eARC-Funktion verwendet wird, kann er als Signaleingang verwendet werden, wenn der DVD-Player am Verstärker und der Verstärker gleichzeitig am Fernseher angeschlossen ist. Einige Verstärker unterstützen möglicherweise keine Reihenschaltung.
- 5.1-Kanal-Audio ist verfügbar, wenn der Fernseher an ein externes Gerät angeschlossen ist, das 5.1-Surround-Ton unterstützt. Drücken Sie  /  zur Auswahl des Symbols  **Einstellungen** im Startbildschirm, dann wählen Sie **Ton > Digitaler Audioausgang** zur Auswahl von **Dolby Digital Plus**, um 5.1-Kanal-Audio zu empfangen.

## Zugehörige Informationen

[Lautsprecher-Einstellungen](#) auf Seite 49

## HDMI & CEC verwenden

Verwenden Sie die Fernbedienung des Fernsehers, um externe Geräte zu steuern, die über HDMI-Kabel am Fernseher angeschlossen sind. Die externen Geräte müssen die Funktion HDMI & CEC unterstützen.

 /  >  **Einstellungen** > **System** > **HDMI & CEC**

### Externes Gerät mit der HDMI-CEC-Funktion anschließen

 /  >  **Einstellungen** > **System** > **HDMI & CEC** > **CEC-Steuerung**

Gegenseitige Steuerung von HDMI-Geräten zulassen.

1. **Aktivieren** Sie **CEC-Steuerung**.
2. Schließen Sie ein HDMI-CEC-fähiges Gerät am Fernseher an.
3. Schalten Sie das angeschlossene externe Gerät ein. Das Gerät wird automatisch mit dem Fernseher verbunden. Sie können das Menü des angeschlossenen Geräts mit der TV-Fernbedienung auf dem Fernsehbildschirm anzeigen und steuern.

### Automatische Abschaltung aktivieren

 /  >  **Einstellungen** > **System** > **HDMI & CEC** > **Automatische Abschaltung**

**Aktivieren** Sie diese Option, um HDMI-CEC-kompatible externe Geräte auszuschalten, wenn der Fernseher ausgeschaltet wird.

### Automatisches Einschalten des Geräts aktivieren

 /  >  **Einstellungen** > **System** > **HDMI & CEC** > **Gerät automatisch einschalten**

Stellen Sie auf **Ein**, um HDMI & CEC-kompatible externe Geräte einzuschalten, wenn der Fernseher eingeschaltet wird.

Diese Funktion ist nutzbar, wenn die TV-Eingangsquelle auf das entsprechende externe Gerät voreingestellt ist.

### Automatische Einschaltung aktivieren

 /  >  **Einstellungen** > **System** > **HDMI & CEC** > **Automatische Einschaltung**



# Verbindung

**Aktivieren** Sie diese Option, um den Fernseher einzuschalten, wenn HDMI-CEC-kompatible externe Geräte eingeschaltet werden.

## Fernseher automatisch ausschalten

Wenn HDMI- und CEC-kompatible externe Geräte ausgeschaltet werden, schaltet der Fernseher in den Standby-Modus um.

## HDMI-Funktion

 /  >  **Einstellungen** > **System** > **HDMI & CEC** > **HDMI-Format**

Wählen Sie **Erweitertes Format**, sofern Ihr HDMI-fähiges Gerät 4K HDR unterstützt. Wenn es 4K HDR nicht unterstützt, wählen Sie das **Standardformat**. Wenn Sie sich nicht sicher sind, wählen Sie **Automatisch**.



Hinweis:

- Zum Anschluss HDMI-CEC-fähiger Geräte am Fernseher müssen HDMI-Kabel verwendet werden.
- Die HDMI-CEC-Funktion des angeschlossenen Geräts muss eingeschaltet sein.
- Schließen Sie ein HDMI-fähiges Gerät an, das nicht HDMI-CEC-fähig ist, bleibt die HDMI-CEC-Steuerung ohne Funktion.
- Abhängig vom angeschlossenen HDMI-fähigen Gerät hat die HDMI-CEC-Steuerung möglicherweise keine Funktion.
- Die HDMI-CEC-Funktion unterstützt One-Touch-Wiedergabe, Routing-Steuerung, System-Stand-by, OSD-Namensübertragung des Geräts, Durchschleifung der Fernbedienung, Stromversorgungsstatus des Geräts und Audiosteuerung des Systems.

## PC oder Spielkonsole anschließen

### PC

Sie können einen PC über HDMI-Kabel am Fernseher anschließen, um ihn als PC-Monitor zu nutzen.

Nachdem Sie den PC angeschlossen haben, drücken Sie  / , dann wählen Sie im Startbildschirm das Symbol  **Eingang** oder drücken Sie **INPUT**. Wählen Sie den angeschlossenen PC als Eingangsquelle.

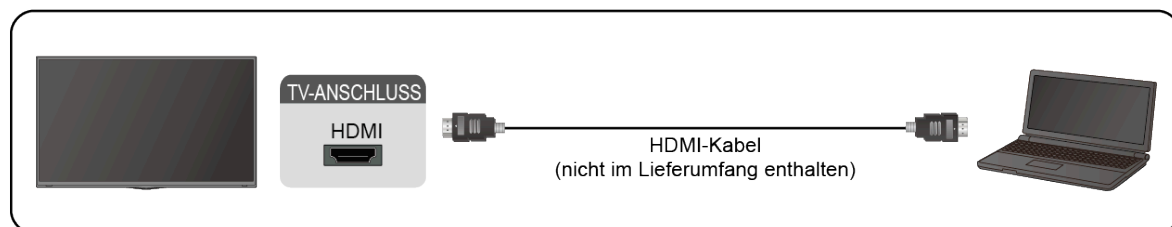



Hinweis:

- Stellen Sie für eine bessere Bildqualität die Auflösung des PC ein und achten Sie darauf, dass die Auflösung durch den Fernseher unterstützt wird.
- Wenn kein Ton von Ihrem Fernseher ausgegeben wird, ändern Sie die Audioeinstellungen des PC.
- Wenn Sie PC und TV drahtlos verbinden wollen, siehe [Multi-Bildschirm > Inhaltsfreigabe](#) in dieser Bedienungsanleitung.

## Spielkonsole

Sie können Ihre Spielkonsole über HDMI-Kabel am Fernseher anschließen.

Starten Sie ein Spiel von einer Spielkonsole wie folgt:

1. Schalten Sie Ihre Spielkonsole ein.
2. Drücken Sie  /  und wählen Sie im Startbildschirm das Symbol  **Eingang** oder drücken Sie **INPUT**. Wählen Sie die angeschlossene Spielkonsole als Eingangsquelle.
3. Starten Sie das Spiel.

Aktivieren Sie den Spielmodus, um die Einstellungen Ihres Fernsehers beim Spielen mit einer Spielkonsole zu optimieren. Für weitere Informationen siehe [Bild und Ton > Spielmodus-Einstellungen](#) in dieser Bedienungsanleitung.

## Bildschirmfreigabe

Spiegeln des Bildschirms Ihres Mobilgeräts auf den Fernseher.

Bevor Sie die Bildschirmfreigabe nutzen, stellen Sie Ihren Fernseher auf die WLAN-Verbindung ein.

### **INPUT** > Bildschirmfreigabe

1. Schalten Sie die Übertragungsfunktion Ihres Android-/Windows 10-Geräts ein. Das Einstellungssymbol kann je nach Gerät variieren. Die Funktion kann auch als „Drahtlosanzeige“, „Smartview“, „Drahtlosprojektion“ oder ähnlich bezeichnet werden.
2. Suchen Sie den TV-Namen in der Suchliste Ihres Geräts und wählen Sie ihn. Warten Sie, bis der Verbindungsaufbau abgeschlossen ist und der Inhalt Ihres Geräts auf dem Fernseher angezeigt wird.

Hinweis:

- Einige Mobilgeräte unterstützen die Übertragung möglicherweise nicht.

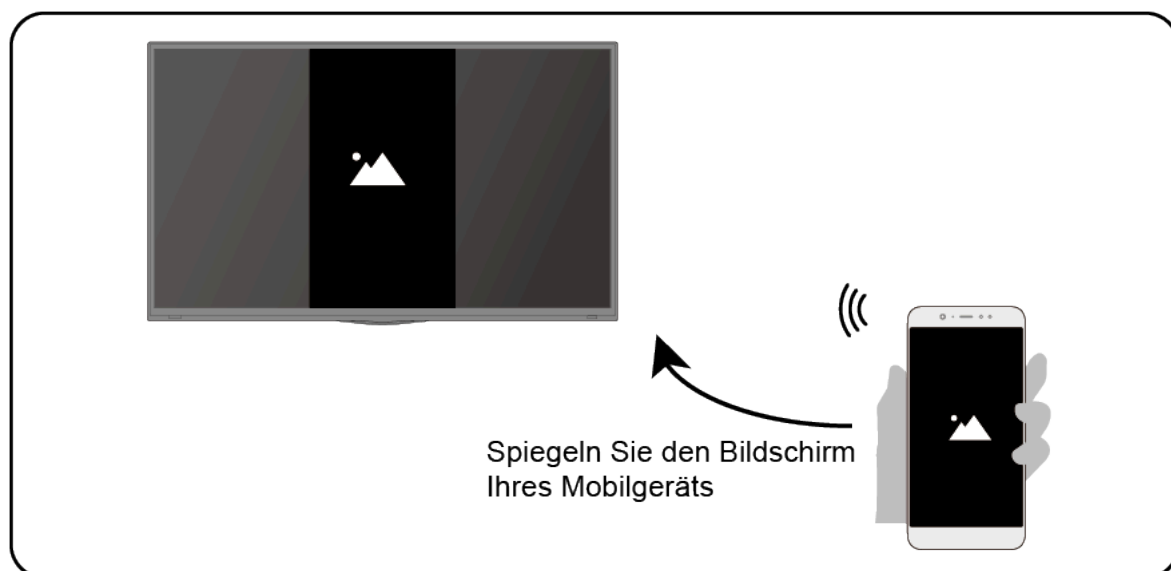

### Zugehörige Informationen

[WLAN-Internetverbindung](#) auf Seite 16

## Inhaltsfreigabe

Mit der Inhaltsfreigabe können Sie Medieninhalte wie Videos, Musik oder Fotos, die auf Ihrem Android/iOS/PC-Gerät gespeichert sind, auf Ihrem Fernsehbildschirm anzeigen.

### Medieninhalte von Ihrem Android/iOS/PC-Gerät freigeben

1. Verbinden Sie Ihren Fernseher und Ihr Android/iOS/PC-Gerät mit demselben Netzwerk.
2. Aktivieren Sie die Inhaltsfreigabe unter / > **Einstellungen** > **System** > **Einstellungen für Apps** > **Inhaltsfreigabe**.
3. Schalten Sie die Freigabefunktion für Inhalte Ihres Android-/iOS-Geräts oder PC ein.
4. Suchen Sie den TV-Namen in der Suchliste Ihres Geräts und wählen Sie ihn. Warten Sie, bis die Verbindung steht.

# Mehrfach-Bildschirm

5. Wählen Sie auf Ihrem Android/iOS/PC-Gerät den Medieninhalt aus, den Sie auf Ihrem Fernseher wiedergeben möchten.

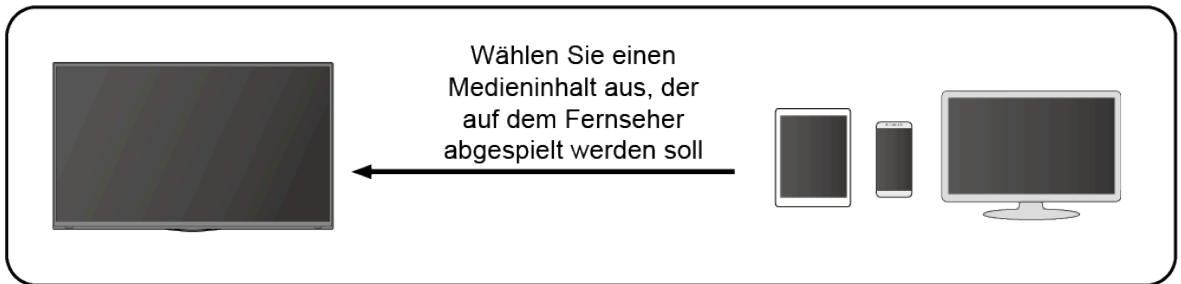

## Medieninhalte von Ihrem Android/iOS/PC-Gerät auf dem Fernseher wiedergeben

Sie können Medieninhalte, die auf Ihrem Android/iOS/PC-Gerät gespeichert sind, über Ihr lokales Netzwerk auf Ihrem Fernseher abspielen.

1. Verbinden Sie Ihren Fernseher und Ihr Android/iOS/PC-Gerät mit demselben Netzwerk.
2. Aktivieren Sie die Inhaltsfreigabe unter / > **Einstellungen** > **System** > **Einstellungen für Apps** > **Inhaltsfreigabe**.
3. Achten Sie darauf, dass Ihre Medieninhalte auf Ihrem Android/iOS/PC-Gerät über das lokale Netzwerk sichtbar sind.
4. Wählen Sie auf Ihrem Fernseher ein Gerät mit Medieninhalten unter / > **Eingang** oder / > **My Apps** > **Media**. Die Liste der Medieninhalte auf Ihrem Android/iOS/PC-Gerät wird angezeigt.
5. Wählen Sie einen Medieninhalt in der Liste, um ihn abzuspielen.

Hinweis:



- Einige Android/iOS/PC-Geräte unterstützen die Funktion Inhaltsfreigabe möglicherweise nicht. Wenn Ihr Gerät die Inhaltsfreigabe nicht unterstützt, können Sie eine App herunterladen, die diese Funktion unterstützt, um eine Verbindung mit Ihrem Fernseher herzustellen. Für weitere Informationen siehe [Intelligente Funktionen > Mobil-App zur Steuerung Ihres Fernsehers installieren](#) in dieser Bedienungsanleitung.
- Der Inhalt kann je nach Dateiformat möglicherweise nicht wiedergegeben werden.
- Der Inhalt wird möglicherweise nicht reibungslos wiedergegeben oder die Funktion funktioniert aufgrund der Netzwerkbedingungen nicht einwandfrei.

### Zugehörige Informationen

[Kabelgebundene Internetverbindung](#) auf Seite 15

[WLAN-Internetverbindung](#) auf Seite 16

## Mit der Startseite vertraut machen

Drücken Sie  /  auf Ihrer Fernbedienung, um den Startbildschirm aufzurufen.

Der Startbildschirm dient als zentrale Stelle, um den Fernseher komfortabler zu bedienen.

Zum Verlassen des Startbildschirms drücken Sie **INPUT** auf Ihrer Fernbedienung oder bewegen Sie den Cursor mit den Navigationstasten auf das Symbol  **Eingang** oben im Bild, drücken Sie **OK** und wählen Sie die gewünschte Eingangsquelle.

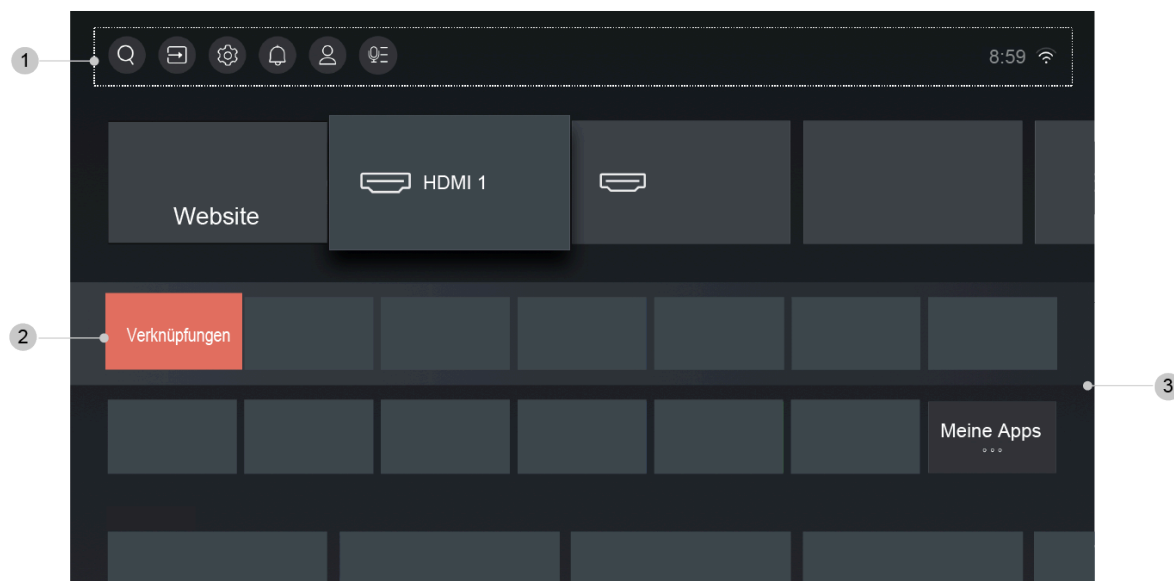

1 Navigationsleiste

2 Verknüpfungen

3 Apps

## Navigationsleiste verwenden

Die Navigationsleiste bezieht sich auf die Anzeigen und Symbole am oberen Rand des Startbildschirms.

Hinweis:

- Anzeigen oder Symbole können je nach Modell/Land/Region variieren.

### **Suche**

Suchen Sie den gewünschten Inhalten.

### **Eingang**

Wählen Sie die Eingangsquelle je nach Gerät, das an Ihrem Fernseher angeschlossen ist.

### **Einstellungen**

Ermöglicht die Konfiguration des Fernsehers.

### **Benachrichtigungen**

# Intelligente Funktionen

Lässt Popup-Benachrichtigungen mit nützlichen Informationen und Ereignissen anzeigen, die mit Ihrem Fernseher auftreten, einschließlich: **Werbung, Neuigkeiten, Warnungen und rechtliche Hinweise, Systemmeldungen** und **Alexa-Benachrichtigung**. Sie können jede dieser Benachrichtigungen unter Einstellungen in der Benachrichtigungszentrale aktivieren/deaktivieren.

Hier wird eine Liste der Ereignismeldungen angezeigt, die von Ihrem Fernseher erzeugt wurden.

Zum Löschen aller Benachrichtigungen wählen Sie **Alle löschen**.

Hinweis:

- Die Alexa-Benachrichtigung ist möglicherweise in einigen Modellen/Ländern/Regionen nicht verfügbar.
- Wenn Sie sich bei Ihrem VIDAA-Konto anmelden, finden Sie Benachrichtigungen im VIDAA-Konto auf dem Startbildschirm.

## **VIDAA-Konto**

Melden Sie Ihr VIDAA-Konto an.

Mit einem VIDAA-Konto können Sie die besten Funktionen Ihres Smart-TV nutzen und sicherstellen, dass alle Dienste auf dem neuesten Stand sind.

Für weitere Informationen zum VIDAA-Konto siehe [Intelligente Funktionen > VIDAA-Konto verwenden](#) in dieser Bedienungsanleitung.



## **Sprachdienst**

Schnellzugriff auf den **Sprachdienst**. Für weitere Informationen siehe [Intelligente Funktionen > Sprachdienst verwenden](#) in dieser Bedienungsanleitung.

## **Zeit**

Die Uhrzeit wird immer oben auf der Startseite angezeigt.



## **Netzwerk**

Verbinden Sie Ihren Fernseher über WLAN  oder ein Ethernet-Kabel  mit dem Internet, damit wird das entsprechende Symbol angezeigt.



## **Verknüpfungen verwenden**

Sie können dem Startbildschirm Eingänge, Sender und Webseiten hinzufügen, um einen schnellen Zugriff darauf zu haben.

### **Eingänge zum Startbildschirm hinzufügen**





1. Drücken Sie **INPUT**.
2. Bewegen Sie den Cursor auf einen Eingang, den Sie zum Startbildschirm hinzufügen möchten, und drücken Sie  /  > **Zum Zum Home-Bildschirm hinzufügen** > . Das Eingangssymbol wird in den Verknüpfungen auf dem Startbildschirm angezeigt.

Hinweis:



- Einige Optionen des Eingangsquellenmenüs können nicht zum Startbildschirm hinzugefügt werden.
- Um Eingänge aus den Verknüpfungen zu entfernen, bewegen Sie den Cursor auf eine Verknüpfungsseite und drücken Sie  /  auf der Fernbedienung.

# Intelligente Funktionen

## Sender zum Startbildschirm hinzufügen

1. In Live-TV drücken Sie  /  zum Aufrufen der Senderliste.
2. Drücken Sie  /  und dann , um Sender zu markieren, die Sie dem Startbildschirm hinzufügen möchten.
3. Wählen Sie **Zum Home-Bildschirm hinzufügen**. Das Sendersymbol wird unter Verknüpfungen auf dem Startbildschirm angezeigt.



Hinweis:

- Um Sender aus den Verknüpfungen zu entfernen, bewegen Sie den Cursor auf eine Verknüpfungsseite und drücken Sie  /  auf der Fernbedienung.



## Webseiten zum Startbildschirm hinzufügen



1. Rufen Sie im Browser eine Webseite auf, die Sie auf dem Startbildschirm hinzufügen möchten.
2. Bewegen Sie den Cursor mit dem D-Pad zum Symbol  **Zum Home-Bildschirm hinzufügen** in der oberen Navigationsleiste des Browsers und wählen Sie es.
3. Wählen Sie **Hinzufügen**, damit wird diese Webseite unter Verknüpfungen im Startbildschirm angezeigt.

Hinweis:

- Um Webseiten aus den Verknüpfungen zu entfernen, bewegen Sie den Cursor auf eine Verknüpfungsseite und drücken Sie  /  auf der Fernbedienung.

## Apps verwalten

 /  > My Apps

Wählen Sie das zu verschiebende Element und drücken Sie  /  zum Verwalten, dann drücken Sie , um die Position zu speichern.

Hinweis:



- Einige Apps können nicht verschoben werden.

## VIDAA-Konto verwenden

---

### Anmeldung bei einem Konto

Bevor Sie sich bei Ihrem VIDAA-Konto anmelden, vergewissern Sie sich, dass Ihr Fernseher mit dem Netzwerk verbunden ist. Für weitere Informationen zu Netzwerkeinstellungen siehe [Verbindung > Kabelgebundene Internetverbindung](#) oder [WLAN-Internetverbindung](#) in dieser Bedienungsanleitung.



1. Nachdem das Netzwerk verbunden ist, drücken Sie  /  auf der Fernbedienung und wählen Sie das Symbol  **VIDAA-Konto** in der oberen Navigationsleiste auf dem Startbildschirm.
2. Registrieren Sie Ihr Gerät auf Ihrem VIDAA-Konto. Nachdem Sie E-Mail und Passwort eingegeben haben, wählen Sie **Anmelden**.

### Neues Konto erstellen

Wenn Sie noch kein VIDAA-Konto haben, erstellen Sie ein neues, um die besten Funktionen Ihres Smart-TVs zu nutzen.

# Intelligente Funktionen

Bevor Sie ein neues Konto erstellen, achten Sie darauf, dass Ihr Fernseher mit dem Netzwerk verbunden ist. Für weitere Informationen zu Netzwerkeinstellungen siehe [Verbindung > Kabelgebundene Internetverbindung](#) oder [WLAN-Internetverbindung](#) in dieser Bedienungsanleitung.

1. Nachdem das Netzwerk verbunden ist, drücken Sie  /  auf der Fernbedienung und wählen Sie das Symbol  **VIDAA-Konto** in der oberen Navigationsleiste auf dem Startbildschirm.
2. Wählen Sie auf dem Bildschirm **Konto erstellen**.
3. Geben Sie Ihren Vornamen, Nachnamen, Ihre E-Mail-Adresse und Ihr Passwort ein. Vor- und Nachname sind optional.
4. Wählen Sie **Konto erstellen**.

## Sprachdienst verwenden

Zum Aufrufen des Sprachdienstes drücken Sie  /  auf Ihrer Fernbedienung und wählen Sie das Symbol  **Sprachdienst** in der Navigationsleiste. Alternativ drücken Sie  auf Ihrer Fernbedienung.

Hinweis:



- Die Sprachdienstfunktion ist möglicherweise in einigen Modellen/Ländern/Regionen nicht verfügbar.
- Um diese Funktion zu nutzen, müssen Sie ggf. der Endbenutzer-Lizenzvereinbarung und den entsprechenden Datenschutzrichtlinien/Geschäftsbedingungen für intelligente Funktionen zustimmen.

## Alexa

Kommunizieren Sie mit Alexa, indem Sie die Mikrofon-Taste auf Ihrer Fernbedienung gedrückt halten. Sie können Alexa bitten, dieses Fernsehgerät zu steuern.

Bevor Sie den Amazon Alexa Service einrichten, verbinden Sie Ihren Fernseher mit dem Netzwerk und melden Sie sich bei Ihrem VIDAA-Konto unter  /  >  **VIDAA-Konto** an. Zur Anmeldung beim VIDAA-Konto siehe [Intelligente Funktion > VIDAA-Konto verwenden](#) in dieser Bedienungsanleitung.

## Alexa einrichten







1. Drücken Sie  /  und wählen Sie das Symbol  **Einstellungen**, dann wählen Sie **System > Sprachdienst > Amazon Alexa**.
2. Wählen Sie **Sprachassistent auf Alexa einstellen** und **Jetzt einrichten**. Wenn Sie beim ersten Einschalten des Fernsehers in der Programmführung Alexa gewählt haben, werden Sie direkt zum Schritt **Jetzt einrichten** geführt.
3. Sie befinden sich nun im Schritt „Mit Amazon-Konto verbinden“. Scannen Sie den QR-Code mit Ihrem Smartphone oder besuchen Sie die Webseite auf Ihrem Smartphone oder Computer und geben Sie den Code auf dem Bildschirm ein. Der Code wird nach 10 Minuten ungültig. Wenn Sie noch kein Amazon-Konto haben, erstellen Sie ein neues.
4. Nachdem Sie sich mit dem Amazon-Konto verbunden haben, wird auf dem Bildschirm der nächste Schritt angezeigt. Sie können sich bei Ihrem VIDAA-Konto anmelden. Wenn Sie sich bereits zuvor angemeldet haben, wird dieser Schritt übersprungen.
5. Geben Sie Ihrem Fernseher einen Namen aus der Liste oder ändern Sie ihn.
6. Wählen Sie **Berechtigungen erteilen** und folgen Sie den Schritten auf dem Bildschirm in den Alexa Skill-Einstellungen.

Jetzt ist Alexa eingerichtet und bereit. Sie können mit Alexa kommunizieren, indem Sie  auf der Fernbedienung gedrückt halten. Stellen Sie Alexa nach dem Signalton eine Frage.





# Intelligente Funktionen

Hinweis:



- Die Alexa-Funktion ist möglicherweise für einige Modelle/Länder/Regionen nicht verfügbar.
- Die oben genannten Einrichtungsschritte können variieren. Siehe das aktuelle Produkt.
- Die Lieferung mit Sprachfernbedienung variiert je nach TV-Modellen/Ländern/Regionen.
- Sie können Alexa verwenden, ohne sich bei Ihrem Konto anzumelden, indem Sie den Schritt überspringen. In diesem Fall können Sie weiterhin per Sprache den Sender ändern und die Wiedergabe steuern. Melden Sie sich jederzeit in den Einstellungen bei Ihrem Konto an, um weitere Funktionen von Alexa zu nutzen.
- Diese Funktion erfordert den integrierten Dienst Alexa. Anderenfalls verwenden Sie externe Alexa-fähige Geräte (z. B. Alexa App, Echo), um Ihren Smart-TV nur mit Ihrer Stimme zu steuern.
- Laden und installieren Sie die Fernbedienungs-App auf Ihrem Mobilgerät unter  /  >  **Einstellungen > Support > Mobil-App herunterladen**. Tippen Sie auf das Mikrofon-Symbol in der App, um mit Alexa auf Ihrem Fernseher zu kommunizieren.
- Wählen Sie die von Alexa gesprochene Sprache unter  /  >  **Einstellungen > System > Sprachdienst > Amazon Alexa > Alexa Sprache**. Diese Funktion erfordert den integrierten Alexa-Dienst, der je nach TV-Modell und Land/Region variiert.

## Freihändiges Aufwecken

Kommunizieren Sie mit Alexa, indem Sie einfach Ihre Stimme benutzen, ganz ohne Hände.

Bevor Sie die Freisprechfunktion nutzen, verbinden Sie Ihren Fernseher mit dem Netzwerk und melden Sie sich bei Ihrem VIDAA-Konto unter  /  >  **VIDAA-Konto** an. Zur Anmeldung beim VIDAA-Konto siehe [Intelligente Funktion > VIDAA-Konto verwenden](#) in dieser Bedienungsanleitung.

## Freihändiges Aufwecken verwenden

1. Schalten Sie das integrierte Mikrofon am Fernseher ein.
2. Drücken Sie  /  und wählen Sie das Symbol  **Einstellungen**, dann wählen Sie **System > Sprachdienst > Amazon Alexa**.
3. Wählen Sie **Sprachassistent auf Alexa einstellen** und **Jetzt einrichten**. Wenn Sie beim ersten Einschalten des Fernsehers in der Programmführung Alexa gewählt haben, werden Sie direkt zum Schritt **Jetzt einrichten** geführt.
4. Wählen Sie **Integriertes Mikrofon**. Sie können gleichzeitig **TV per Sprache aufwecken** wählen. Wenn **TV per Sprache aufwecken** aktiviert ist, können Sie den Fernseher aus dem Standby-Modus aufwecken, indem Sie einfach „Alexa“ sagen. Wenn Sie die Funktion **TV per Sprache aufwecken** aktivieren, wird mehr Energie verbraucht.
5. Sie befinden sich nun im Schritt „Mit Amazon-Konto verbinden“. Scannen Sie den QR-Code mit Ihrem Smartphone oder besuchen Sie die Webseite auf Ihrem Smartphone oder Computer und geben Sie den Code auf dem Bildschirm ein. Der Code wird nach 10 Minuten ungültig. Wenn Sie noch kein Amazon-Konto haben, erstellen Sie ein neues.
6. Nachdem Sie sich mit dem Amazon-Konto verbunden haben, wird auf dem Bildschirm der nächste Schritt angezeigt. Sie können sich bei Ihrem VIDAA-Konto anmelden. Wenn Sie sich bereits zuvor angemeldet haben, wird dieser Schritt übersprungen.
7. Geben Sie Ihrem Fernseher einen Namen aus der Liste oder ändern Sie ihn.
8. Wählen Sie **Berechtigungen erteilen** und folgen Sie den Schritten auf dem Bildschirm in den Alexa Skill-Einstellungen.

# Intelligente Funktionen

Nun ist Freihändiges Aufwecken eingerichtet und betriebsbereit. Sprechen Sie mit dem Fernseher und sagen Sie einfach „Alexa“, damit wecken Sie Alexa in diesem Fernseher auf.

Hinweis:





- Die Funktion Freihändiges Aufwecken ist möglicherweise in einigen Modellen/Ländern/Regionen nicht verfügbar.
- Das integrierte Mikrofon fehlt möglicherweise bei einigen Modellen.
- Die Einrichtungsschritte können variieren. Siehe das aktuelle Produkt.
- Diese Funktion erfordert den integrierten Dienst Alexa.

## Google-Assistent

Richten Sie Google Assistant ein und genießen Sie den Dienst. Sie können nach Informationen fragen, nach Ihren Lieblingsfilmen suchen, Ihren Fernseher steuern und mehr, indem Sie Google Assistant einfach fragen.

Bevor Sie Google Assistant einrichten, verbinden Sie Ihren Fernseher mit dem Netzwerk.

### SCHRITT 1: Google Assistant auf dem Fernseher einrichten

1. Drücken Sie  /  auf Ihrer Fernbedienung und wählen Sie das Symbol  **Einstellungen**, dann wählen Sie **System > Sprachdienst > Google Assistant**.
2. Stellen Sie den Sprachassistenten auf Google Assistant ein und drücken Sie zur Einrichtung . Wenn Sie beim ersten Einschalten des Fernsehers Google Assistant in der Programmführung gewählt haben, werden Sie direkt zum Einrichtungsschritt geführt.
3. Lesen Sie anschließend die Nutzungsbedingungen und Datenschutzbestimmungen auf dem Bildschirm und wählen Sie **Ich verstehe**.
4. Wählen Sie anschließend **Zulassen**, um die Freigabe von Informationen zu aktivieren.

### SCHRITT 2: Google Assistant-App einrichten

Folgen Sie den Einrichtungshinweisen auf dem Bildschirm, um Google Assistant einzurichten.

1. Laden und installieren Sie die Google Assistant-App auf Ihrem Mobilgerät und öffnen Sie die App.
2. Sprechen Sie in der Google Assistant-App „Mein Assistent-Gerät einrichten“ und folgen Sie den Anleitungen in der App, um Google Assistant einzurichten. Melden Sie sich mit Ihrem Google-Konto bei diesem Fernseher an.

Google Assistant ist eingerichtet und betriebsbereit. Steuern Sie Ihren Smart-TV mit Ihrer Stimme, indem Sie einfach  auf der Fernbedienung gedrückt halten.

Hinweis:



- Die Google Assistant-Funktion ist möglicherweise in einigen Modellen/Ländern/Regionen nicht verfügbar.
- Die oben genannten Einrichtungsschritte können variieren. Siehe das aktuelle Produkt.
- Die Lieferung mit Sprachfernbedienung variiert je nach TV-Modellen/Ländern/Regionen.
- Wenn Sie Google Assistant nicht in der Mobil-App einrichten möchten, drücken Sie , um fortzufahren, ohne sich bei Ihrem Google-Konto anzumelden. Unter TV-Systemeinstellungen können Sie sich später bei Ihrem Google-Konto anmelden, um persönliche Abfragen durch Google Assistant zu nutzen, wie beispielsweise das Anzeigen Ihrer Fotos, Ihres Kalenders und mehr auf diesem Gerät.

## Google Smart Home Service

Bei einigen Modellen oder wenn Sie den Fernseher in bestimmten Ländern/Regionen verwenden, ist die Funktion Google Smart Home Service verfügbar. Richten Sie Google Smart Home Service ein, um Ihren Smart-TV mit Google Home-Geräten oder der App zu steuern. Sie können Sender oder Eingangsquellen ändern, die Lautstärke anpassen und mehr.

Bevor Sie Google Smart Home Service einrichten, verbinden Sie Ihren Fernseher mit dem Netzwerk und melden Sie sich bei Ihrem VIDAA-Konto unter  /  >  **VIDAA-Konto** an. Zur Anmeldung beim VIDAA-Konto siehe [Intelligente Funktion > VIDAA-Konto verwenden](#) in dieser Bedienungsanleitung.

### SCHRITT 1: Google Smart Home Service auf dem Fernseher einrichten

1. Drücken Sie  /  auf Ihrer Fernbedienung und wählen Sie das Symbol  **Einstellungen**, dann wählen Sie **System > Sprachdienst > Google Smart Home Service**. Wählen Sie **Jetzt einrichten**.
2. Melden Sie sich bei Ihrem VIDAA-Konto an. Wenn Sie sich bereits zuvor angemeldet haben, wird dieser Schritt übersprungen.
3. Geben Sie Ihrem Fernseher einen Namen.

### SCHRITT 2: Google Home-App einrichten

Folgen Sie den Einrichtungshinweisen auf dem Bildschirm, um den Google Smart Home Service einzurichten.

1. Laden und installieren Sie die Google Home-App auf Ihrem Mobilgerät und öffnen Sie die App.
2. Suchen und wählen Sie VIDAA-Sprachdienst in der App.
3. Folgen Sie den Anleitungen in der App, um Ihr beim Fernseher angemeldetes VIDAA-Konto mit Ihrem Google-Konto zu verknüpfen.



Der Google Smart Home Service ist eingerichtet und bereit. Steuern Sie Ihren Smart-TV mit Ihrer Stimme über ein Google Home-Gerät oder die App.

Hinweis:



- Der Google Smart Home Service ist möglicherweise in einigen Modellen/Ländern/Regionen nicht verfügbar.
- Die oben genannten Einrichtungsschritte können variieren. Siehe das aktuelle Produkt.

## Yandex Smart Home Service

Der Yandex Alice-Sprachassistent kann bestimmte Befehle befolgen, um Ihnen zu helfen, die Konfiguration des Fernsehers zu ändern.

Bevor Sie den Yandex Smart Home Service einrichten, verbinden Sie Ihren Fernseher mit dem Netzwerk und melden Sie sich bei Ihrem VIDAA-Konto unter  /  >  **VIDAA-Konto**. Zur Anmeldung beim VIDAA-Konto siehe [Intelligente Funktion > VIDAA-Konto verwenden](#) in dieser Bedienungsanleitung.

### SCHRITT 1: Yandex auf TV einrichten

1. Drücken Sie  /  auf Ihrer Fernbedienung und wählen Sie das Symbol  **Einstellungen**, dann wählen Sie **System > Sprachdienst > Yandex**. Wählen Sie **Jetzt einrichten**.
2. Melden Sie sich bei Ihrem VIDAA-Konto an. Wenn Sie sich bereits zuvor angemeldet haben, wird dieser Schritt übersprungen.
3. Geben Sie Ihrem Fernseher einen Namen.

# Intelligente Funktionen

## SCHRITT 2: Yandex-App einrichten

Folgen Sie den Anleitungen auf dem Fernseher, um den Yandex Smart Home Service zu aktivieren.

1. Laden Sie die Yandex-App auf Ihr Mobilgerät herunter.
2. Öffnen Sie die App und melden Sie sich bei Ihrem Yandex-Konto an.
3. Gehen Sie in der Yandex-App auf „Geräte“ > „Smart Home“, klicken Sie auf das Symbol „Gerät hinzufügen“ und wählen Sie „VIDAA-Sprachdienst“.
4. Führen Sie die Kontoverknüpfung mit demselben VIDAA-Konto durch, mit dem Sie sich bei Ihrem Fernseher angemeldet haben.

Der Yandex Smart Home Service ist eingerichtet und betriebsbereit. Nun können Sie Ihren Smart-TV mit Yandex Alice-Geräten oder der Yandex-App steuern, um Sender und Eingangsquellen umzuschalten, die Lautstärke zu regeln und vieles mehr, einfach indem Sie Alice fragen.

Hinweis:

- Die Yandex-Funktion ist möglicherweise für einige Modelle/Länder/Regionen nicht verfügbar.
- Die oben genannten Einrichtungsschritte können variieren. Siehe das aktuelle Produkt.







## VIDAA Voice

VIDAA Voice ist ein Sprachassistent, der Ihnen bei der Bedienung Ihres Fernsehers und der Suche nach Inhalten hilft und mehrere Sprachen unterstützt.

Bevor Sie VIDAA Voice verwenden, überprüfen Sie bitte die folgenden Punkte:

- Netzwerk verbunden
- Sprachfernbedienung gekoppelt
- Endbenutzer-Lizenzvertrag und Datenschutzbestimmungen der Sprachfunktion zugestimmt



Um auf das Sprach-Service-Center zuzugreifen und den Sprachassistenten auf VIDAA Voice einzustellen, können Sie eine der folgenden Optionen wählen:

- Drücken Sie  auf Ihrer Fernbedienung.
- Drücken Sie  /  auf Ihrer Fernbedienung und wählen Sie das Symbol  **Sprachdienst** in der Navigationsleiste.
- Drücken Sie  /  und wählen Sie das Symbol  **Einstellungen**, dann wählen Sie **System** > **Sprachdienst**.

Wenn VIDAA Voice als Ihr Sprachassistent gewählt ist, wählen Sie die Sprache von VIDAA Voice im Sprach-Service-Center. Halten Sie dann  auf Ihrer Fernbedienung gedrückt, um mit VIDAA Voice zu kommunizieren.

## Sprachdienst sonstige Probleme

Wenn Sie Ihren Fernseher mit Alexa-fähigen Geräten (z. B. Echo, Echo Show) oder Google Home-Geräten (z. B. Google Home, Google Nest Hub) einschalten möchten, gehen Sie wie folgt vor:

1. Aktivieren Sie **Wake On LAN** und **Wake On WLAN** unter  /  >  **Einstellungen** > **Netzwerk**.
2. Achten Sie darauf, dass Ihr Fernseher und Alexa-fähige Geräte/Google Home-Geräte mit der gleichen Netzwerkumgebung verbunden sind.

Hinweis:

# Intelligente Funktionen

- Nur Alexa (Alexa-Skill aktiviert) und Google Smart Home Service unterstützen das Einschalten Ihres Fernsehers mit Alexa Echo oder Google Home. Der Google Assistant (integriert) unterstützt diese Funktion nicht.

## Zugehörige Informationen

[Kabelgebundene Internetverbindung](#) auf Seite 15

[WLAN-Internetverbindung](#) auf Seite 16

## Medien

---

 /  > My Apps > Media

Medien ist ein zentraler Ort, an dem Sie verschiedene Arten von Inhalten wie Fotos, Musik und Filme anzeigen oder anhören können. Sie können Medieninhalte mit folgenden Methoden anzeigen:

- USB-Stick oder Festplatte.
- Kompatibles Mobiltelefon, Tablet oder andere persönliche Geräte: Sie können Filme, Musik und Fotos, die auf kompatiblen persönlichen Geräten gespeichert sind, zur Wiedergabe auf Ihren Fernseher streamen.

Standardmäßig wird **Inhaltsfreigabe** auf dem Medienbildschirm angezeigt. Wenn Ihr Mobilgerät mit dem Fernseher verbunden ist, erscheint sein Name auch auf dem Medienbildschirm.

Für weitere Informationen zu **Inhaltsfreigabe** siehe [Multi-Bildschirm > Inhaltsfreigabe](#) in dieser Bedienungsanleitung.

## Inhalte von Speichermedien wiedergeben

 /  > My Apps > Medien > Verbundene Geräte

Wählen Sie die Inhalte (Bilder, Videos oder Musik), die Sie auf dem Bildschirm anzeigen möchten.

# Intelligente Funktionen

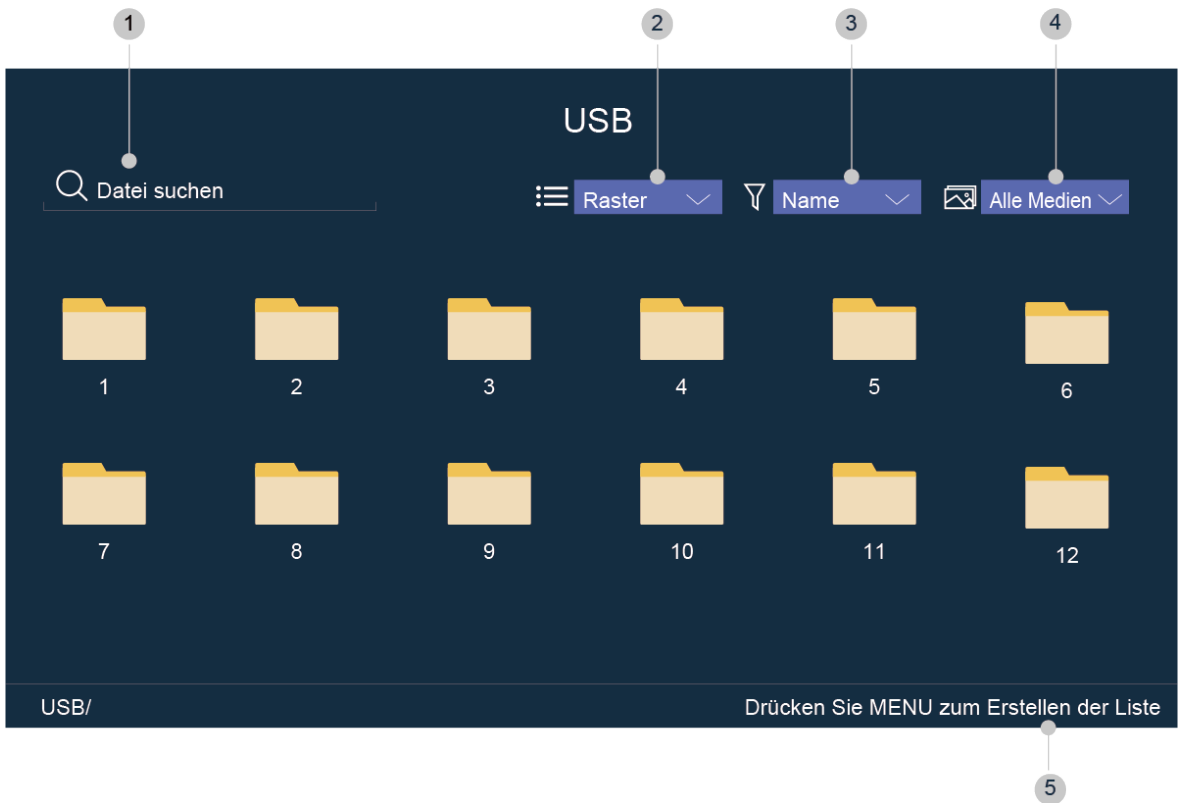

- 1 Suchen Sie die wiederzugebenden Inhalte.
- 2 Ordnen Sie die Inhaltsliste nach **Raster**, **Liste**.
- 3 Sortieren Sie die Inhaltsliste nach **Name**, **Daten geändert**, **Größe**.
- 4 Filtern Sie die Inhaltsliste nach **Alle Medien**, **Foto**, **Video**, **Musik**, **Aufgenommen**.
- 5 Hier erstellen Sie eine Foto-, Musik- oder Video-Wiedergabeliste.

## Hinweis:

- Einige Optionen in der obigen Tabelle sind möglicherweise in einigen Modellen/Ländern/Regionen nicht verfügbar.

## Bildanzeige mit Hintergrundmusik

1. Wählen Sie ein Bild, das angezeigt werden soll.
2. Drücken Sie **▲** / **▼**, um die Wiedergabeliste aufzurufen.
3. Wählen Sie **Hintergrundmusik** und wählen Sie dann Ihre Musik, um eine Musik-Wiedergabeliste zu erstellen.

Nun können Sie die Hintergrundmusik während der Bildanzeige abspielen.

## Medienformat-Liste

Aufgrund von Unterschieden in den Programmierwerkzeugen und anderen Faktoren können einige der aufgeführten Dateiformate unterstützt oder nicht unterstützt werden.

# Intelligente Funktionen

Die Auflösung wird je nach Modell möglicherweise nicht unterstützt.

## Videoformat

Container	Video-Codec	Dateiendung	Auflösung und Bildrate
MPG	MPEG-2	.mpg .mpeg	1920 x 1080p @ 120fps
MPEG	MPEG-2		
MP4	MPEG4	.mp4	1920 x 1080p @ 120fps
	H.264(AVC)		3840 x 2160p @ 30fps
	H.265(HEVC)		3840 x 2160p @ 60fps
	AV1		3840 x 2160p @ 60fps
MOV	MPEG4	.mov	1920 x 1080p @ 120fps
	H.264(AVC)		3840 x 2160p @ 30fps
	H.265(HEVC)		3840 x 2160p @ 60fps
MKV	Mpeg2,4	.mkv	1920 x 1080p @ 120fps
	H.264(AVC)		3840 x 2160p @ 30fps
	H.265(HEVC)		3840 x 2160p @ 60fps
	AV1		3840 x 2160p @ 60fps
AVI	Mpeg2,4	.avi	1920 x 1080p @ 120fps
	H.264(AVC)		3840 x 2160p @ 30fps
FLV	H.264(AVC)	.flv	3840 x 2160p @ 30fps
	H.265(HEVC)		3840 x 2160p @ 60fps
WEBM	VP8	.webm	1920 x 1080p @ 120fps
	VP9		3840 x 2160p @ 60fps
	AV1		3840 x 2160p @ 60fps

## Audioformat

Container	Audio-Codec	Dateiendung
WAV	LPCM	.wav
	ADPCM	
MP3	Mpeg1-Layer3	.mp3
	Mpeg2-Layer3	
	Mpeg2.5-Layer3	
AAC	AAC-LC	.m4a .aac
	HE-AAC(v1/v2)	
WMA	WMA	.wma
	WMA Pro	
FLAC	FLAC	.flac

# Intelligente Funktionen

## Fotoformat



Container	Dateiendung	Betriebsmodus	Auflösung
JPEG	.jpg .jpeg	-	7680 x 4320
PNG	.png	kein Interlace	
		Interlace	
BMP	.bmp	-	
GIF	.gif	-	
TIF	.tiff	-	

## Zugehörige Informationen

[USB-Geräte anschließen](#) auf Seite 19

[Mediendateien](#) auf Seite 62

## App



 /  > My Apps

Viele werkseitig installierte Apps stehen Ihnen zur Unterhaltung zur Verfügung.

## App installieren

Auch wenn Ihr Fernseher über zahlreiche werkseitig installierte Apps verfügt, gibt es möglicherweise weitere, die Sie herunterladen möchten.







Folgen Sie zur Installation einer App den nachstehenden Schritten:

1.  /  > **My Apps** > **App-Store**.
2. Verwenden Sie die Navigationstasten auf Ihrer Fernbedienung, um die zu installierende App auszuwählen.
3. Wählen Sie **Installieren**. Die ausgewählte App wird auf dem Fernseher installiert.

Hinweis:

- Zur Nutzung dieser Funktion muss der Fernseher mit dem Internet verbunden sein.
- Das Hinzufügen von Apps ist kostenlos, die Nutzung bestimmter Apps wird jedoch berechnet.

## Apps in My Apps sortieren

1. Wählen Sie in **My Apps** die zu sortierende App, dann drücken Sie  /  zur Auswahl von **Sortieren**.
2. Drücken Sie  /  /  /  zum Verschieben.
3. Drücken Sie , um die Position zu speichern.

Hinweis:



- Einige Apps können nicht verschoben werden.

## App in My Apps entfernen

Sie können nur Apps löschen, die vom Benutzer installiert wurden. Werkseitig installierte Apps können nicht gelöscht werden.



# Intelligente Funktionen

1. In **My Apps** wählen Sie die zu entfernende App, dann drücken Sie  /  zur Auswahl von **Entfernen**.
2. Wählen Sie **OK**. Die gewählte App wird entfernt.

## Zugehörige Informationen

[Kabelgebundene Internetverbindung](#) auf Seite 15







[WLAN-Internetverbindung](#) auf Seite 16

## Mobil-App zur Steuerung Ihres Fernsehers installieren

Drücken Sie  /  und wählen Sie das Symbol  **Einstellungen**, dann wählen Sie **Support > Mobil-App herunterladen**.

Sie können den QR-Code „Mobil-App herunterladen“ auf dem Bildschirm scannen, um die App auf Ihrem Smartphone, mit dem Sie Ihren Fernseher steuern, zu installieren; z. B. Fernseher ein- oder ausschalten, mit der Tastatur Ihres Smartphones etwas eingeben und Bilder oder Videos von Ihrem Smartphone auf den Fernseher übertragen. Diese App ist sowohl für Android als auch für iOS verfügbar.

Fernseher nach der Installation der Mobil-App verbinden:

1. Stimmen Sie der Endbenutzerlizenz, dem Haftungsausschluss und den Datenschutzrichtlinien des Fernsehers zu. Wenn Sie sich nicht sicher sind, ob Sie zugestimmt haben, können Sie dies unter  /  >  **Einstellungen > Support > Haftungsausschluss und Datenschutzbestimmungen** überprüfen.
2. Achten Sie darauf, dass Ihr Smartphone und Ihr Fernseher mit der gleichen Netzwerkumgebung verbunden sind.
3. Um diese Funktion zu nutzen, aktivieren Sie **Inhaltsfreigabe** unter  /  >  **Einstellungen > System > Einstellungen für Apps > Inhaltsfreigabe**.
4. Öffnen Sie die Mobil-App und wählen Sie den Fernseher, den Sie verbinden möchten.

## Zugehörige Informationen

[Kabelgebundene Internetverbindung](#) auf Seite 15

[WLAN-Internetverbindung](#) auf Seite 16

## Bildqualität einstellen

Stellen Sie Bildmodus, Bildgröße und andere erweiterte Bildeinstellungen ein.

### Bildmodus wählen

 /  >  **Einstellungen** > **Bild** > **Bildmodus**

Wählen Sie einen voreingestellten Bildmodus, der am besten zu den Inhalten passt, die Sie sehen.

Hinweis:

- Die Optionen können sich je nach Modell/Land/Region und dem Inhalt, den Sie sehen, unterscheiden. Siehe das aktuelle Produkt.

### Wenn Sie das normale Signal verwenden

- **Standard**

Am besten geeignet für das Sehen von normalen Inhalten wie z. B. Nachrichten, Spielfilmen oder Dokumentationen.

- **Kino Tag**

Bestens geeignet zum Sehen von Filmen in heller Umgebung.

- **Kino Nacht**

Bestens geeignet zum Sehen von Filmen in dunkler Umgebung.

- **Dynamisch**

Bestens geeignet für Inhalte, die eine lebhaftere Bildqualität erfordern.



- **Sport**

Optimiertes Bild für Sportsendungen.

- **Automatisch**



Der Bildmodus wird automatisch eingestellt.

Hinweis:

- Der automatische Modus ist möglicherweise in einigen Modellen/Ländern/Regionen nicht verfügbar und um diese Funktion zu nutzen, müssen Sie **Ja, Verbesserte Darstellung aktivieren** unter **Verbesserte Darstellung**, oder unter  /  >  **Einstellungen** > **System** > **Erweiterte Einstellungen** > **Verbesserte Darstellung** wählen, wenn Sie den Fernseher das erste Mal einschalten. Für weitere Informationen siehe [Barrierefreiheit](#) und [System > Verbesserte Darstellung](#) in dieser Bedienungsanleitung.

### Schwaches blaues Licht für TÜV-Zertifizierung

Kino Tag und Kino Nacht sind so konzipiert, dass der Blaulichtanteil zum Schutz Ihrer Augen reduziert wird.

Gehen Sie zu  /  >  **Einstellungen** > **Bild** > **Bildmodus** und wählen Sie **Kino Tag/Kino Nacht**.

Um die Belastung der Augen zu reduzieren und die Augen zu schützen, wenn Sie über einen längeren Zeitraum fernsehen, empfehlen wir:

- Machen Sie regelmäßig und häufig Pausen und vermeiden Sie es, über einen längeren Zeitraum fernzusehen. Langes Fernsehen kann zur Ermüdung der Augen führen. Es wird nicht empfohlen, länger als eine Stunde fernzusehen.

- Schauen Sie in den Pausen mindestens 10 Minuten lang vom Bildschirm weg und richten Sie Ihren Blick auf entfernte Objekte, um die Augen zu schonen.
- Entspannen Sie sich in den Pausen durch Augenübungen oder Aktivitäten im Freien.
- Der empfohlene Abstand zum Fernseher ist das Dreifache der Höhe des Bildschirms.

Richtige Pausen und Übungen sind nachweislich eine hervorragende Hilfe bei der Entlastung der Augenermüdung.

Schwaches blaues Licht kann nur unterstützt werden, wenn die **Farbtemperatur** auf **Warm1** eingestellt ist.

Diese Funktion ist möglicherweise nicht für alle Modelle/Länder/Regionen verfügbar. Die Zertifizierung für schwaches blaues Licht kann je nach Modell variieren.

## Bei Verwendung eines HDR-Signals

HDR (Großer Dynamikbereich) kann das Seherlebnis mit höherem Kontrast und lebendigeren Farben verbessern. Dadurch wirkt helles Weiß heller und dunkles Schwarz dunkler und Ihr Fernseher zeigt eine große Farbpalette an.

## Bei Verwendung des Dolby Vision Signals

Das von der Kinotechnologie inspirierte Format Dolby Vision ermöglicht es Ihrem Fernseher, auf der Grundlage einer szenenweisen Kalibrierung die volle Bandbreite an Farben und dynamischen Bildern zu liefern und helleres Weiß und dunkleres Schwarz darzustellen.

## Bildseitenverhältnis ändern

  >  **Einstellungen** > **Bild** > **Bildseitenformat**

Hier passen Sie das Bildformat an, um das Bild zu strecken oder zu zoomen.

### • **Automatisch**

Automatische Umschaltung des Bildverhältnisses je nach Signalinformation zwischen 16:9 und 4:3.

### • **16:9**

Am besten geeignet für Inhalte im Breitbildformat 16:9. Dadurch werden auch 4:3-Inhalte auf Breitbildformat gedehnt.

### • **4:3**

Bestens für 4:3 Inhalte geeignet.

### • **Panorama**

Bietet ein Vollbild, indem die Ränder gestreckt werden, während die Mitte unverändert bleibt.

### • **Film Zoom**

Bietet ein Vollbild, indem das Bild vergrößert wird.

### • **Direkt**

Punkt-zu-Punkt-Anzeige, auch bekannt als 1:1-Pixel-Mapping.

## Intelligente Szenen-Funktion aktivieren

  >  **Einstellungen** > **Bild** > **Smart Scene**

Sie können die Funktion Intelligente Szene aktivieren und Ihren Fernseher in die Lage versetzen, die Szene im Inhalt zu erkennen und die Bildqualität auf allen Eingangsquellen zu verbessern.

Hinweis:

- Einige Apps können die Verwendung der Inhaltserkennung einschränken.
- Wenn **Spielmodus** aktiviert ist, wird **Smart Scene** automatisch ausgeschaltet und kann nicht eingestellt werden.

## Erweiterte Bildeinstellungen konfigurieren

 /  >  **Einstellungen** > **Bild** > **Bildmodus-Einstellungen**

Stellen Sie die Displayeinstellungen für jeden Bildmodus ein. Sie können die Bildqualität durch die folgenden Einstellungen personalisieren.

### • **Bildeinstellungen anwenden**

Hier stellen Sie den aktuellen Bildmodus so ein, dass er für alle Quellen oder nur für die aktuelle Quelle gilt.

### • **Hintergrundbeleuchtung**

Hier stellen Sie die Gesamthelligkeit des Bildschirms ein.

Hinweis:

- Die Bezeichnung dieser Funktion kann je nach Modell variieren.

Die folgende Option kann je nach Modell abweichen. Siehe das aktuelle Produkt.

### **Dynamische Steuerung der Hintergrundbeleuchtung**

Verbessert das Kontrastverhältnis zwischen hellen und dunklen Bildbereichen.

Diese Funktion ist möglicherweise für einige Modelle/Länder/Regionen nicht verfügbar.

### **Hintergrundbeleuchtung**

Stellen Sie ein, wie hell die Bilder erscheinen sollen, niedrigere Einstellungen erzeugen dunklere Bilder (nur wenn **Dynamische Steuerung der Hintergrundbeleuchtung** deaktiviert ist).

Diese Funktion ist möglicherweise für einige Modelle/Länder/Regionen nicht verfügbar.

### **Automatischer Lichtsensor**

Ermöglicht dem Fernseher die automatische Anpassung der Bildeinstellungen entsprechend des Umgebungslichts in Ihrem Raum.

Diese Funktion ist möglicherweise für einige Modelle/Länder/Regionen nicht verfügbar.

### **Lichtsensoreinstellung**

Diese Funktion ist nur einstellbar, wenn der automatische Lichtsensor aktiviert ist. Wenn Sie das Gefühl haben, dass das Bild heller ist als Sie erwartet haben, verringern Sie den Wert. Wenn Sie das Gefühl haben, dass das Bild dunkler ist als Sie erwartet haben, erhöhen Sie den Wert.

Diese Funktion ist möglicherweise für einige Modelle/Länder/Regionen nicht verfügbar.

### **Lokal Dimmen** (oder **Spitzenhelligkeit Dynamikbereich** für einige Modelle)

Aktiviert den Fernseher, um die Hintergrundbeleuchtung in Teilen automatisch anzupassen und den Kontrast entsprechend den Veränderungen im Bild zu erhöhen.

Diese Funktion ist möglicherweise für einige Modelle/Länder/Regionen nicht verfügbar.

### • **Helligkeit**

Hier stellen Sie das Helligkeitsniveau für hellere und dunklere Bilder ein.

- **Kontrast**

Hier stellen Sie den Kontrast für hellere Bilder ein.

- **Farbsättigung**

Hier stellen Sie die Farbintensität für ein dynamischeres Bild ein.

- **Schärfe**

Hier stellen Sie ein, wie scharf oder weich die Ränder von Bildern erscheinen.

- **Adaptiver Kontrast**

Hier passen Sie dunkle und helle Bereiche des Bildes automatisch an, um mehr Details zu sehen.

- **Bewegungskompensation**

Hier reduzieren Sie den Nachbildeffekt beim Betrachten von sich schnell bewegenden Objekten.

Diese Funktion ist möglicherweise für einige Modelle/Länder/Regionen nicht verfügbar.

- **Klare Bewegung**

Hier reduzieren Sie Ruckeln und Unschärfe von Videoinhalten.

Diese Funktion ist möglicherweise für einige Modelle/Länder/Regionen nicht verfügbar.

- **Rauschreduzierung**

Hier verbessern Sie die Bildqualität durch Reduzieren des Bildrauschens.

- **MPEG Rauschreduzierung**

Hier reduzieren Sie das MPEG-Blockrauschen, um klarere Kantenübergänge zu erhalten.

- **Farbtemperatur**

Stellt ein, wie warm (rot) oder kühl (blau) die weißen Bereiche eines Bildes erscheinen.

- **Erweiterte Einstellungen**

Passen Sie die Erweiterten Bildeinstellungen an Ihre Sehgewohnheiten an.

- **Overscan**

Hier ändern Sie die Einstellung der Videogröße, um die Ränder des angezeigten Bildes zu beschneiden.

Diese Funktion ist möglicherweise für einige Modelle/Länder/Regionen nicht verfügbar.

- **Aktuellen Modus zurücksetzen**

Setzen Sie alle Bildeinstellungen im aktuellen Bildmodus auf die Werkseinstellungen zurück.

## Einstellungen für Experten konfigurieren

 /  >  **Einstellungen** > **Bild** > **Bildmodus-Einstellungen** > **Einstellungen für Experten**

Anpassen von Farbraum und Gamma, damit es am besten zu den Inhalten passt, die Sie gerade betrachten.

- **Farbskala**

Ändert den Farbbereich, den der Fernseher anzeigt.

Diese Funktion ist möglicherweise für einige Modelle/Länder/Regionen nicht verfügbar.

- **Farbabstimmung**

Passt die Einstellungen für Farbton, Sättigung und Helligkeit der Farben an.

- **Weißabgleich**

Hier stellen Sie die Intensität von Rot, Grün und Blau ein, um die wahren Farben aller Bilder im Bild zu sehen.

- **Schwarzwert**

Hier stellen Sie den HDMI-Schwarzwert an, um den aktuellen Inhalt zu verbessern.

- **Gamma-Einstellung**

Stellt das Gamma ein, um die Reaktion des Fernsehers auf den Graustufeninhalt zu verändern. Hier wählen Sie bei schwachem Umgebungslicht eine höhere Zahl; bei hellerem Umgebungslicht wählen Sie eine niedrigere Zahl. Die Standardeinstellung von 2,2 wird für die meisten Umgebungslichtbedingungen empfohlen.

Diese Funktion ist möglicherweise für einige Modelle/Länder/Regionen nicht verfügbar.

- **Gamma-Kalibrierung**

Ausgewählte Gamma-Kurve anpassen.

Diese Funktion ist möglicherweise für einige Modelle/Länder/Regionen nicht verfügbar.

- **Sichtwinkel**

Bietet ein besseres Seherlebnis mit Blickwinkel.

Diese Funktion ist nur in VAC-unterstützten Modellen verfügbar.

- **Nur RGB-Modus**

RGB-Filter zur Einstellung und Steuerung von Farbraum und Farbsättigung.

- **Geringes blaues Licht**

Schutz der Augen: Reduzierung der Blau-Anteile im Licht.

Diese Funktion ist möglicherweise für einige Modelle/Länder/Regionen nicht verfügbar.

## Bildschirmauffrischung

Hier führen Sie die Bildschirmauffrischung aus, um Bildretentionseffekte zu reduzieren.

Aufgrund der Eigenschaften von OLED-Displays kann es nach längerem Gebrauch des Fernsehers zu einem Nachwirkeffekt kommen. **Bildschirmauffrischung** wird empfohlen, um Probleme mit der Bildqualität zu korrigieren und Bildretention zu verhindern.

Ziehen Sie nicht den Netzstecker, wenn Sie den Fernseher ausschalten. Drücken Sie die Ein/Aus-Taste auf der Fernbedienung, um den Fernseher auszuschalten, damit erfolgt die **Bildschirmauffrischung** automatisch, wenn sich der Fernseher in Standby-Modus befindet.

Die Betriebsanzeige blinkt, wenn die **Bildschirmauffrischung** läuft. Der gesamte Vorgang dauert etwa eine Stunde. Während des Vorgangs wird nur der Bildschirm ausgeschaltet, der Fernseher wird nach Abschluss der Aktualisierung ausgeschaltet.

Sie können die **Bildschirmauffrischung** ebenfalls manuell starten.

Zum manuellen Start der **Bildschirmauffrischung** gehen Sie wie folgt vor:

  >  **Einstellungen** > **Bild** > **Bildschirmauffrischung**

Rot blinken zeigt an, dass die **Bildschirmauffrischung** läuft.

Hinweis:

- Diese Funktion ist nur für OLED-Modelle verfügbar.

### Zugehörige Informationen

[Bildprobleme](#) auf Seite 59

## Spielmodus-Einstellungen

---

### Spielmodus aktivieren

 /  >  **Einstellungen > Bild > Spielmodus**

Schalten Sie den **Spielmodus** ein, um die Einstellungen des Fernsehers zu optimieren, damit Sie ein komfortables Spielerlebnis mit PC oder Spielekonsole am Fernseher genießen können.



Im Spielmodus:

- Die Eingabeverzögerung wird reduziert, um zu gewährleisten, dass jeder Tastendruck oder jedes Anklicken mit dem übereinstimmt, was auf dem Bildschirm passiert;
- Verbesserung der Reaktionsfähigkeit, um sehr wenig Bewegungsunschärfe zu erzeugen;
- Präzise Verarbeitung von Signalen im Format YUV 4:4:4, um exakte Bildfarben darzustellen.

Hinweis:

- Diese Funktion ist möglicherweise in einigen Eingangsquellen oder Apps nicht verfügbar.

### Automatischen niedrigen Latenzmodus aktivieren

 /  >  **Einstellungen > Bild > Autom. niedriger Latenzmodus**

Sie können ein reibungsloses Fernseherlebnis mit externen Geräten genießen, die am Fernseher angeschlossen sind, wenn **Autom. niedriger Latenzmodus** aktiviert ist.

Hinweis:

- Diese Funktion ist möglicherweise in einigen Eingangsquellen oder Apps nicht verfügbar.
- Wenn **Spielmodus** aktiviert ist, wird **Autom. niedriger Latenzmodus** automatisch deaktiviert und kann nicht eingestellt werden.

#### Zugehörige Informationen

[PC oder Spielkonsole anschließen](#) auf Seite 24

## Tonqualität einstellen

---

Hier stellen Sie den Tonmodus und andere erweiterte Toneinstellungen ein.

### Tonmodus wählen

 /  >  **Einstellungen > Ton > Tonmodus**

Hier wählen Sie einen voreingestellten Tonmodus, der zu den Inhalten passt, die Sie hören.

- **Standard**

Im Standardmodus liefert der Fernseher einen flachen Frequenzgang, der die natürlichen Eigenschaften des Originaltons bewahrt.

- **Kino**

Der Theatermodus verstärkt den Surround-Toneffekt und bietet eine ausgeprägtere Basswiedergabe.

- **Musik**

Im Musikmodus werden die tiefen und hohen Frequenzen hervorgehoben, um die Wiedergabe der Musikinstrumente zu verbessern.

- **Sprache**

Im Sprachmodus werden niedrige und hohe Frequenzen gedämpft, um die Wiedergabe und Klarheit der menschlichen Stimme zu verbessern.

- **Nachtmodus**

Im Nachtmodus verbessert der Fernseher die Wiedergabe und Klarheit der menschlichen Stimme bei niedriger Lautstärke.



- **Sport**

Optimierter Klang für das Sehen von Sportereignissen.

- **Automatisch**

Der Tonmodus wird automatisch eingestellt.

Hinweis:

- Der automatische Modus ist möglicherweise in einigen Modellen/Ländern/Regionen nicht verfügbar und um diese Funktion zu nutzen, müssen Sie **Ja, Verbesserte Darstellung aktivieren** unter **Verbesserte Darstellung**, oder unter  /  >  **Einstellungen** > **System** > **Erweiterte Einstellungen** > **Verbesserte Darstellung** wählen, wenn Sie den Fernseher das erste Mal einschalten. Für weitere Informationen siehe [Barrierefreiheit und System > Verbesserte Darstellung](#) in dieser Bedienungsanleitung.



## Dolby Atmos

 /  >  **Einstellungen** > **Ton** > **Dolby Atmos**

**Aktivieren** Sie Dolby Atmos, um den Klangreichtum zu erhöhen und ein beeindruckendes Hörerlebnis zu genießen.

Diese Funktion ist möglicherweise für einige Modelle/Länder/Regionen nicht verfügbar.

## Audioverbesserung

 /  >  **Einstellungen** > **Ton** > **Audioverbesserung**

Hier stellen Sie die Funktion **Audioverbesserung** ein, um ein Klangerlebnis mit Dolby Atmos oder DTS Virtual X zu erhalten oder schalten Sie die Funktion je nach Vorliebe aus.

Diese Funktion ist möglicherweise für einige Modelle/Länder/Regionen nicht verfügbar.

## Erweiterte Toneinstellungen konfigurieren

 /  >  **Einstellungen** > **Ton** > **Tonmodus-Einstellungen**

Hier nehmen Sie die Audioeinstellungen des Fernsehers vor. Hier personalisieren Sie die Tonqualität, indem Sie die folgenden Einstellungen anpassen.

- **Audioeinstellungen übernehmen**

Hier stellen Sie den Tonmodus für alle oder nur die aktuelle Eingangsquelle ein.

- **Total Sonics**

Hier optimieren Sie die Gesamtklangqualität, indem Sie die Bässe verstärken, das Klangfeld verbreitern und einen klaren, natürlichen Dialog bieten.

Diese Funktion ist möglicherweise für einige Modelle/Länder/Regionen nicht verfügbar.



- **Total Volume**

Hier behalten Sie einen gleichbleibenden Lautstärkepegel für alle Sendungen mit großem Dynamikbereich, laute Werbespots und Sender oder Änderungen der Eingangssignale bei.

Diese Funktion ist möglicherweise für einige Modelle/Länder/Regionen nicht verfügbar.

- **Total Surround**

Bietet ein Surround-Ton-Erlebnis mit pseudo-akustischer Verarbeitung, um Klänge neben, hinter und über dem Betrachter zu platzieren. Die besten Ergebnisse erzielen Sie mit Total Sonics.

Diese Funktion ist möglicherweise für einige Modelle/Länder/Regionen nicht verfügbar.

- **Bassverstärkung**

Die Bassverstärkung nutzt DTS TruBass™, um die Wahrnehmung der Bassfrequenzen zu verbessern und eine tiefe, satte Basswiedergabe vom internen Lautsprecher des Fernsehers zu ermöglichen.

Diese Funktion ist möglicherweise für einige Modelle/Länder/Regionen nicht verfügbar.

- **Surround Ton**

Surround-Sound verwendet DTS TruSurround™, um ein beeindruckendes Surround-Ton-Erlebnis über den internen Lautsprecher des Fernsehers zu liefern.

Diese Funktion ist möglicherweise für einige Modelle/Länder/Regionen nicht verfügbar.

- **Dialogklarheit**

Dialogklarheit nutzt DTS Dialogue Clarity™, um den Frequenzbereich der menschlichen Stimme zu verstärken, sodass Dialoge klar verstanden werden und über Audio- oder Surround-Effekten zu hören sind.

Diese Funktion ist möglicherweise für einige Modelle/Länder/Regionen nicht verfügbar.

- **TruVolume**

Automatische Regelung großer Lautstärkechwankungen beim Sehen von TV-Programmen oder Filmen, was für eine komfortable und gleichmäßige Lautstärke sorgt.

Diese Funktion ist möglicherweise für einige Modelle/Länder/Regionen nicht verfügbar.

- **Equalizer**

Erhöht die Lautstärke unterschiedlicher Frequenzen.

Diese Funktion haben Sie nur, wenn **TV-Lautsprecher** unter  /  >  **Einstellungen > Ton > Lautsprecher > Audio Ausgang** gewählt ist.

- **Subwoofer**

Integrierter Subwoofer-Umschalter.

Diese Funktion ist möglicherweise für einige Modelle/Länder/Regionen nicht verfügbar.

- **Bassverstärkungswert**

Integrierte Basseinstellung.

Diese Funktion ist möglicherweise für einige Modelle/Länder/Regionen nicht verfügbar.

- **Wandmontage einrichten**

Optimiert automatisch den Ton basierend auf der Position des Fernsehers.

Diese Funktion ist möglicherweise für einige Modelle/Länder/Regionen nicht verfügbar.

## • Automatische Lautstärkeregelung

Aktivieren Sie diese Option, um zu verhindern, dass sich die Lautstärke beim Umschalten von TV-Kanälen ändert.

Diese Funktion ist möglicherweise für einige Modelle/Länder/Regionen nicht verfügbar.

## • Aktuellen Modus zurücksetzen

Setzen Sie alle Audioeinstellungen im aktuellen Audiomodus auf die Werkseinstellungen zurück.

Hinweis:

- Einige Modelle unterstützen möglicherweise nicht die Dekodierung von DTS-CD-Bitstreams. Bei der Wiedergabe dieses Formats kann es zu unerwünschtem Rauschen kommen.

## Zugehörige Informationen

[Klangprobleme](#) auf Seite 60

## Lautsprecher-Einstellungen

---

 /  >  **Einstellungen > Ton > Lautsprecher**

Hier wählen Sie die zu verwendenden Lautsprecher.

### Audio Ausgang



Hier wählen Sie die zu verwendenden Lautsprecher.

### Digitale Audioausgabe

Wählt das digitale Audioausgabeformat, das dem Audiogerätetyp am besten entspricht.

- **Automatisch:** Das Audiogerät gibt automatisch in einem unterstützten Format aus.
- **Durchschleifung:** Das Audiogerät gibt ohne jegliche Verarbeitung aus.
- **PCM:** Das Audiogerät gibt das PCM-Format (Puls-Code-Modulation) aus.
- **Dolby Digital:** Das Audiogerät gibt Dolby Digital Audio aus, wenn es über den optischen Anschluss am Fernseher angeschlossen ist.
- **Dolby Digital Plus:** Das Audiogerät gibt Dolby Digital Plus-Audio aus, wenn es über den HDMI-Anschluss (ARC/eARC) am Fernseher angeschlossen ist.

Hinweis:

- Diese Funktion haben Sie nur, wenn  /  >  **Einstellungen > Ton > Lautsprecher > Audio Ausgang** auf **ARC** oder **Nur SPDIF** eingestellt ist.
- Wenn externe Audiogeräte über den optischen Anschluss am Fernseher angeschlossen sind, werden **PCM** und **Dolby Digital** empfohlen.

### Digitale Audioverzögerung

Stellen Sie die Verzögerungszeit der digitalen Audioausgabe so ein, dass der Ton von einem externen Lautsprecher mit den Bildern auf dem Fernseher synchronisiert wird.

Diese Funktion haben Sie nur, wenn  /  >  **Einstellungen > Ton > Lautsprecher > Audio Ausgang** auf **ARC** oder **Nur SPDIF** eingestellt ist.

## Lippensynchronisation

Hier synchronisieren Sie Video und Audio.

Diese Funktion ist möglicherweise in einigen Audio Ausgangsmodi nicht verfügbar.



## Balance

Stellt die Lautstärke des linken und rechten Lautsprechers ein, um den Ton für einen bestimmten Ort zu optimieren.

Diese Funktion ist möglicherweise in einigen Audioausgangsmodi nicht verfügbar.

Diese Funktion ist nicht verfügbar, wenn **Dolby Atmos** eingeschaltet ist.

## eARC

Schließen Sie ein Audiogerät an, das eARC über HDMI-eARC unterstützt und **aktivieren** Sie **eARC**, um erstklassige Klangqualität zu genießen. Diese Funktion kann eingestellt werden, wenn  /  > 

**Einstellungen > Ton > Lautsprecher > Audio Ausgang** auf **ARC** eingestellt ist.

Diese Funktion ist möglicherweise für einige Modelle/Länder/Regionen nicht verfügbar.

### Zugehörige Informationen

[Lautsprecher oder andere Audio-Receiver anschließen](#) auf Seite 21

[Digitales Audiosystem zur Nutzung von ARC/eARC anschließen](#) auf Seite 22

## Kopfhörer verwenden

---

 /  >  **Einstellungen > Ton > Kopfhörer**

Hier stellen Sie den Tonausgabemodus über Kopfhörer ein.

Nachdem Sie Ihren kabelgebundenen oder Bluetooth-Kopfhörer oder andere externe Audioverstärker angeschlossen haben, können Sie Ihren Fernseher entsprechend einrichten.

Diese Funktion ist möglicherweise für einige Modelle/Länder/Regionen nicht verfügbar.

## Kopfhörermodus

Hier ändern Sie die Kopfhörer-Audioeinstellungen.

Wenn Sie **Nur Kopfhörer** wählen, deaktivieren Sie die TV-Lautsprecher, wenn Sie einen Kopfhörer, eine Soundbar, ARC oder einen anderen externen Audioverstärker verwenden. Nur externe Geräte haben eine Audioausgabe.

Wenn Sie **Kopfhörer mit Lautsprecher** wählen, geben die TV-Lautsprecher und die Kopfhörer oder andere angeschlossene externe Geräte Audio aus.

## Kopfhörerlautstärke

Unabhängige Einstellung der Kopfhörerlautstärke.

Im Modus **Nur Kopfhörer** stellen Sie die Lautstärke mit Ihrer Fernbedienung oder im Kopfhörer-Lautstärkemenü auf dem Bildschirm ein.

Im Modus **Kopfhörer mit Lautsprecher** stellen Sie die Lautstärke der TV-Lautsprecher mit Ihrer Fernbedienung ein. Die Lautstärke der Kopfhörer kann im Kopfhörer-Lautstärkemenü auf dem Bildschirm eingestellt werden.

### **Zugehörige Informationen**

[Bluetooth-Geräte verbinden](#) auf Seite 17

[Kopfhörer anschließen](#) auf Seite 18

[Lautsprecher oder andere Audio-Receiver anschließen](#) auf Seite 21

## Bedienung

---

 /  >  **Einstellungen > Barrierefreiheit**

Die Funktion Barrierefrei bietet Menüoptionen und Audiodeskription zur Unterstützung von seh- oder hörbehinderten Personen.

- **Menüschemata**

Hier wählen Sie den Stil des Menüschemas als **Dunkel** oder **Hell**.

- **Menü für hohen Kontrast**

Hier verbessern Sie den Kontrast für Sehgeschädigte.

- **Menütransparenz**

Hier wählen Sie die Menütransparenz als **Aus**, **Mittel** und **Hoch**.

- **Audiotyp**

**Audiotyp**

Audioeinstellungen für die Barrierefreiheit.

**Lautstärke der Audiodeskription**

Hier stellen Sie die Lautstärke der Audiobeschreibung unabhängig ein.

- **Untertitel-Einstellungen**

Hier nehmen Sie die Untertitteleinstellungen für digitale Sendungen vor.

**Untertitel**

Hier stellen Sie die Art der Untertitel ein.

**Primärer Untertitel**

Hier stellen Sie die Standard-Untertitelsprache für digitale Sendungen ein.

**Sekundärer Untertitel**

Hier stellen Sie die 2. Untertitelsprache für digitale Sendungen ein.

Hinweis:

- Die obigen Funktionen sind möglicherweise in einigen Modellen/Ländern/Regionen nicht verfügbar.

## Zeit einstellen

---

 /  >  **Einstellungen > System > Zeit**

Hier stellen Sie die Uhrzeit gemäß Ihres Standorts ein.

- **Zeitformat**

Hier stellen Sie die Zeitanzeige auf das 12- oder 24-Stundenformat ein.

- **Datum/Uhrzeit**

Hier stellen Sie das Datum und die Uhrzeit ein. Datum und Uhrzeit können zur automatischen Synchronisation mit dem Internet oder dem Sender oder manuell eingestellt werden.

Diese Funktion ist möglicherweise für einige Modelle/Länder/Regionen nicht verfügbar.

- **Zeitzone**

Hier wählen Sie Ihre Zeitzone.

Diese Funktion ist möglicherweise für einige Modelle/Länder/Regionen nicht verfügbar.



- **Sommerzeit**

Hier wählen Sie, ob der Fernseher die Sommerzeit anwenden soll.

Diese Funktion ist möglicherweise für einige Modelle/Länder/Regionen nicht verfügbar.

## Timer

---

 /  >  **Einstellungen > System > Timer-Einstellungen**

Hier nehmen Sie die Timer-Einstellungen vor.

- **Sleep-Timer**

Hier stellen Sie den Sleep-Timer so ein, dass der Fernseher zur festgelegten Zeit automatisch ausgeschaltet wird.

- **Timer für Einschaltung**

Hier stellen Sie die Uhrzeit ein, zu der sich der Fernseher automatisch einschalten soll. Sie können die Zeit zum einmaligen oder wöchentlichen Einschalten an einem bestimmten Tag einstellen.

- **Timer für Abschaltung**

Hier stellen Sie die Uhrzeit ein, zu der sich der Fernseher automatisch ausschalten soll. Sie können die Zeit zum einmaligen oder wöchentlichen Ausschalten an einem bestimmten Tag einstellen.

- **Menü-Timeout**

Hier stellen Sie die Zeitspanne ein, die das Menü auf dem Bildschirm angezeigt werden soll.

- **Automatischer Ruhezustand**

Hier stellen Sie die Zeitspanne ein, nach der sich der Fernseher automatisch ausschalten soll, wenn keine Aktivität vorliegt.

Diese Funktion ist möglicherweise für einige Modelle/Länder/Regionen nicht verfügbar.

- **Auto-Standby ohne Signal**

Der Fernseher schaltet in den Standby-Modus, wenn nach der eingestellten Zeit kein Signal anliegt.

## Jugendschutzeinstellungen aktivieren

---

 /  >  **Einstellungen > System > Jugendschutzeinstellungen**

Hier aktivieren Sie die Jugendschutzeinstellungen, um zu verhindern, dass Kinder bestimmte Inhalte sehen können.

Wenn Sie den PIN-Code noch nicht eingestellt haben, wird das Fenster PIN einstellen und PIN bestätigen angezeigt. Erstellen Sie mit dem D-Pad auf Ihrer Fernbedienung das Passwort.

Wenn Sie den PIN-Code bereits eingestellt haben, wird das Fenster PIN eingeben angezeigt.

Stellen Sie den PIN-Code unter  /  >  **Einstellungen > System > System PIN** ein.

- **Sperrn**

Aktivieren Sie Sperrn, um die Jugendschutzfunktion zu aktivieren.

# Bedienung und System

Sie sehen, wie die Jugendschutzeinstellungen von grau in einen hervorgehobenen Zustand wechseln. Wenn das passiert, können die Funktionen **Sperrzeit**, **Sender sperren**, **Inhaltssperre**, **Eingang sperren**, **App blockieren** oder **Rücksetzung zu den Werkseinstellungen** eingestellt werden.

- **Sperrzeit**

Hier sperren Sie die gesamte TV-Nutzung für einen definierten Zeitraum, einschließlich Live-TV, HDMI und Apps.

- **Sender sperren**

Hier sperren Sie alle oder einzelne Sender, wenn Sie die Jugendschutzfunktion einschalten.

- **Inhaltssperre**

Bestimmte Programme werden durch eine Alterseinstufung gesperrt. Die Einstufung muss vom Sender zur Verfügung gestellt werden.

- **Eingang sperren**

Hier sperren Sie Inhalte von Geräten, die an externen Eingängen angeschlossen sind.



- **App blockieren**

Hier sperren Sie den Zugriff auf bestimmte Apps.

- **Rücksetzung zu den Werkseinstellungen**

Hier setzen Sie die Jugendschutzfunktion auf die Werkseinstellung zurück.

## Sprache und Standort einstellen

  >  **Einstellungen > System > Sprache und Standort**

Hier wählen Sie die für diesen Fernseher und Ihren Standort verwendete Sprache.

- **Standort**

Hier wählen Sie den Standort, an dem Sie Ihren Fernseher verwenden.

- **Menüsprache**

Hier stellen Sie die Standardsprache für das TV-Menü ein.

- **Primäres Audio**

Hier stellen Sie die Standard-Audiosprache für die Art der digitalen Sendeinhalte ein, den Sie sehen.

- **Sekundäres Audio**

Hier stellen Sie die sekundäre Audiosprache für die digitalen Sendeinhalte ein.

- **Digitaler Videotext**

Hier stellen Sie die Videotext-Dekodierung ein.

## Kontrollleuchte verwenden

  >  **Einstellungen > System > Erweiterte Einstellungen > Kontrollleuchte**

Hier stellen Sie ein, dass die Betriebsanzeige im Standby-Modus ein- oder ausgeschaltet ist.

  >  **Einstellungen > System > Erweiterte Einstellungen > Einstellung Anzeigelampe**

Stellen Sie Kontrollleuchte als **Strom**, **Immer** oder **Aus** ein.

Hinweis:

- Die obigen Funktionen sind möglicherweise in einigen Modellen/Ländern/Regionen nicht verfügbar.

## Verbesserte Darstellung

 /  >  **Einstellungen** > **System** > **Erweiterte Einstellungen** > **Verbesserte Darstellung**

Sie können die Funktionen für die verbesserte Darstellung aktivieren, um das Seherlebnis zu verbessern.

### • **Automatische Erkennung von Inhalten**

Schalten Sie die automatische Inhaltserkennung (ACR) ein, um eine erstaunliche Bildqualität und eine Anpassung der Audioqualität für die angezeigten Inhalte zu genießen.

Hinweis:

- Diese Funktion ist möglicherweise für einige Modelle/Länder/Regionen nicht verfügbar.
- Um diese Funktion zu nutzen, müssen Sie die Endbenutzer-Lizenzvereinbarung und die Datenschutzrichtlinie/Geschäftsbedingungen für intelligente Funktionen akzeptieren und während der Einstellung **Ja, Verbesserte Darstellung aktivieren** wählen.

Sie werden sehen, dass die anderen Einstellungen für die verbesserte Darstellung von einem ausgegrauten Zustand in einen hervorgehobenen Zustand wechseln. Wenn dies erfolgt, werden die Funktionen **Automatische Anpassung Bildmodus** und **Automatische Anpassung Tonmodus** aktiviert.

### • **Automatische Anpassung Bildmodus**

Automatisches Umschalten auf den besten Bildmodus für den aktuellen Inhalt.

Diese Funktion ist möglicherweise für einige Modelle/Länder/Regionen nicht verfügbar.

### • **Automatische Anpassung Tonmodus**

Automatisches Umschalten auf den besten Tonmodus für den aktuellen Inhalt.

Diese Funktion ist möglicherweise für einige Modelle/Länder/Regionen nicht verfügbar.

## Nutzungsart einstellen

 /  >  **Einstellungen** > **System** > **Erweiterte Einstellungen** > **Nutzungsart**

Stellen Sie den Fernseher für die Nutzung im Heim- oder Shop-Modus ein.

### • **Heimmodus**



Wählen Sie den Heimmodus für die normale Nutzung des Fernsehers und verbrauchen Sie weniger Energie.



Wenn Sie in den Shop-Modus umschalten möchten, drücken Sie  /  zur Auswahl von 

**Einstellungen** und dann **System** > **Erweiterte Einstellungen** > **Nutzungsart**, dann wählen Sie **Shop-Modus**.

### • **Shop-Modus**

Wählen Sie den Shop-Modus, wenn der Fernseher in einer Verkaufsumgebung verwendet werden soll. Dieser Modus wirkt sich auf E-Pos und andere Demo-Funktionen aus und ist nur für den Einsatz im Einzelhandel vorgesehen.

Drücken Sie im Shop-Modus  /  auf der Fernbedienung, um die Shop-Modus-Einstellungen aufzurufen.

Wenn Sie zu Heimmodus umschalten möchten, wenn sich der Fernseher im Geschäfts-Modus befindet, drücken Sie  /  auf Ihrer Fernbedienung, um die Shop-Modus-Einstellungen aufzurufen, dann wählen



# Bedienung und System

Sie **Heimmodus**. Alternativ drücken Sie  /  zur Auswahl von  **Einstellungen**, dann wählen Sie **System > Erweiterte Einstellungen > Nutzungsart** und danach **Heimmodus**.

Hinweis:

- Die Aktivierung des Shop-Modus erhöht den Energieverbrauch.

## Fernwartungsdienst verwenden

 /  >  **Einstellungen > Support > Fernwartungsdienst**

Mit dem Fernwartungsdienst kann Ihr Fernseher vom Client-Server aus gesteuert werden, damit Kundendienstmitarbeiter das Problem diagnostizieren und effizient online beheben können.

Zur Nutzung dieser Funktion gehen Sie wie folgt vor:



1. Schalten Sie den **Fernwartungsdienst** ein.
2. Wählen Sie in der Endbenutzer-Lizenzvereinbarung **Allem zustimmen** und **Bestätigen**.
3. Wählen Sie unter Fernwartungsdienst **Kennwort generieren**.
4. Sie können eine Hilfeanforderung an den Kundendienst per Hotline einleiten und die PIN auf dem Bildschirm eingeben.

Hinweis:



- Diese Funktion ist möglicherweise für einige Modelle/Länder/Regionen nicht verfügbar.
- Die obigen Schritte können abweichen. Beziehen Sie sich auf das tatsächliche Produkt.
- Lassen Sie das Netzwerk verbunden, wenn der Fernwartbedienungsdienst läuft.

## Software-Version überprüfen

Überprüfen Sie die aktuelle Software-Version Ihres Fernsehers wie folgt:

Rufen Sie  /  >  **Einstellungen > Support > System-Info > Version** auf.

## Aktualisierung

 /  >  **Einstellungen > Support > System-Upgrade**

Hier stellen Sie Ihren Fernseher zum Empfang der neuesten Firmware ein.

### • Automatische Firmware-Aktualisierung

Stellen Sie Ihren Fernseher so ein, dass er automatisch die neueste Firmware empfängt.

### • Nach Firmware-Aktualisierungen suchen

Hier überprüfen Sie, ob Ihr Fernseher mit der neuesten Firmware ausgestattet ist.

Ihr Fernseher muss mit dem Internet verbunden sein.

### • Nach Internet-Aktualisierungen suchen

Hier überprüfen Sie, ob Ihr Fernseher die neueste Firmware über den Tuner erhalten hat.

Hinweis:

- Ihr Fernseher muss mit dem Internet verbunden sein.
- Diese Funktion ist nur anwendbar, wenn als Standort Thailand oder Malaysia gewählt ist.

# Bedienung und System

## • Autom. Aktualisierung der System-App

Hier stellen Sie Ihre System-Apps so ein, dass sie automatisch auf die neueste Version aktualisiert werden. Die automatische Aktualisierung der App wird im Hintergrund durchgeführt. Möglicherweise ist Ihre Bestätigung der neuen Datenschutzbestimmungen erforderlich, um die Aktualisierung abzuschließen.

## • Aktualisierung aus dem USB

Aktualisierung der TV-Software über ein USB-Speichermedium.

Hinweis:

- Achten Sie darauf, dass das USB-Flashlaufwerk am USB 2.0-Anschluss des Fernsehers angeschlossen ist.
- Die Aktualisierungsdateien müssen sich im Stammverzeichnis befinden.
- Das Format des USB muss FAT32 sein und der Typ der Partitionstabelle muss MBR sein.

## Zugehörige Informationen

[USB-Geräte anschließen](#) auf Seite 19

## HbbTV

---

Hier rufen Sie Dienste von Anbietern über HbbTV auf.

 /  >  **Einstellungen** > **System** > **Einstellungen für Apps** > **HbbTV**

Aktivieren oder deaktivieren Sie die HbbTV-Funktionalität für alle Sender (nur für digitale Sender verfügbar).

Drücken Sie in Live-TV  /  zur Auswahl von **HbbTV**.

Aktivieren oder deaktivieren Sie die HbbTV-Funktionalität für den aktuellen Sender (nur für digitale Sender verfügbar).



Wenn der HbbTV-Dienst aktiviert ist und das Programm HbbTV unterstützt, folgen Sie den Bildschirmhinweisen und drücken Sie die entsprechende Taste auf der Fernbedienung, um den Dienst aufzurufen.

Hinweis:

- Diese Funktion ist möglicherweise für einige Modelle/Länder/Regionen nicht verfügbar.
- Nicht alle Kanäle unterstützen den HbbTV-Dienst.
- HbbTV kann nicht während Timeshift oder PVR-Aufnahme verwendet werden.

## TV-Name einstellen

---

 /  >  **Einstellungen** > **System** > **Erweiterte Einstellungen** > **TV-Name**

Sie können den Namen für Ihren Fernseher bearbeiten, der im Netzwerk verwendet werden soll.

Hinweis:

- Es können bis zu 18 Zeichen eingegeben werden.

## TV-Laufzeit überprüfen

---

Rufen Sie die Seite Status Check auf, um die Laufzeit Ihres Fernsehers zu überprüfen.

1. Drücken Sie im Live-TV  / , um das Schnellmenü zu starten.



2. Halten Sie im Schnellmenü  Farbtaste [BLAU] gedrückt, damit wird die Seite Status Check zum Überprüfen der TV-Laufzeit angezeigt.

Hinweis:

- Diese Funktion ist möglicherweise nicht für alle Modelle/Länder/Regionen verfügbar.

## Zurücksetzen auf Werkseinstellungen

---

 /  >  **Einstellungen > Support > Zurücksetzen auf Werkseinstellungen**

Hier setzen Sie Ihren Fernseher zu den Werkseinstellungen zurück. Durch Zurücksetzen werden Ihre persönlichen Einstellungen, Informationen und Daten gelöscht.









## Bildprobleme

Wenn der Fernseher ein Bildproblem hat, können die folgenden Schritte helfen, das Problem zu beheben.

 /  >  **Einstellungen** > **Support** > **Selbstdiagnose** > **Bild-Test**

Bevor Sie sich die nachstehende Liste der Probleme und Lösungsvorschläge ansehen, verwenden Sie **Bild-Test** zur Bestimmung, ob das Problem durch den Fernseher verursacht wird. **Bild-Test** zeigt ein hochauflösendes Bild an, das Sie auf Fehler untersuchen können.

- Wenn das Testbild nicht erscheint oder Bildrauschen oder Verzerrungen auftreten, kann der Fernseher ein Problem haben. Wenden Sie sich an den Kundendienst in Ihrem Land/Ihrer Region.
- Wenn das Testbild korrekt angezeigt wird, kann es zu einem Problem mit einem externen Gerät gekommen sein. Überprüfen Sie die Anschlüsse.
- Sollte das Problem weiterhin bestehen, überprüfen Sie die Signalstärke oder ziehen Sie die Bedienungsanleitung des externen Geräts zu Rate.

Problem	Lösungsvorschlag
<b>Kein Bild oder Schwarz-Weiß-Bild.</b>	<ul style="list-style-type: none"> <li>• Ziehen Sie den Netzstecker und stecken Sie ihn nach 60 Sekunden wieder ein.</li> <li>• Überprüfen Sie, ob <b>Farbsättigung</b> unter  /  &gt;  <b>Einstellungen</b> &gt; <b>Bild</b> &gt; <b>Bildmodus-Einstellungen</b> &gt; <b>Farbsättigung</b> auf 50 oder höher eingestellt ist.</li> <li>• Versuchen Sie andere Sender.</li> </ul>
<b>Das Bild ist verzerrt.</b>	<ul style="list-style-type: none"> <li>• Die Kompression von Videoinhalten kann zu Bildverzerrungen führen, insbesondere bei sich schnell bewegenden Bildern aus Sportprogrammen und Actionfilmen.</li> <li>• Wenn der Signalempfang schwach oder schlecht ist, kann es zu Verzerrungen kommen. Dies ist keine Fehlfunktion.</li> <li>• Mobiltelefone, die in der Nähe des Fernsehers (innerhalb von 1 m) benutzt werden, können bei analogen und digitalen Sendern Bildrauschen verursachen.</li> </ul>
<b>Das Bild ist unscharf, flackert oder wird kurzzeitig unterbrochen.</b>	<ul style="list-style-type: none"> <li>•  /  &gt;  <b>Einstellungen</b> &gt; <b>Bild</b> &gt; <b>Bildmodus-Einstellungen</b> &gt; <b>Schärfe</b>. Sie können versuchen, die <b>Schärfe</b> zu erhöhen oder zu verringern.</li> <li>• Falls Sie eine Hausantenne verwenden, überprüfen Sie Ausrichtung, Position und Anschluss der Antenne.</li> <li>• Richten Sie die Antenne neu aus, setzen Sie den Sender zurück oder nehmen Sie eine Feinabstimmung des Senders vor.</li> </ul>
<b>Das Bild erscheint rot, lila, pink und in anderen Farben.</b>	<ul style="list-style-type: none"> <li>•  /  &gt;  <b>Einstellungen</b> &gt; <b>Bild</b> &gt; <b>Bildmodus-Einstellungen</b> &gt; <b>Einstellungen für Experten</b> &gt; <b>Weißabgleich</b>. Sie können versuchen, den <b>Weißabgleich</b> zu erhöhen oder zu verringern.</li> </ul>
<b>Bild ist verzerrt oder erscheint wellig.</b>	<ul style="list-style-type: none"> <li>• Elektrische Geräte stören möglicherweise den Fernseher. Wenn Sie das Gerät ausschalten und die Störung verschwindet, dann nehmen Sie es weiter vom Fernseher weg.</li> <li>• Schließen Sie den Fernseher an einer anderen Steckdose an.</li> </ul>

# Störungsbehebung

## Klangprobleme

Wenn der Fernseher Probleme mit Ton hat, können die nachstehenden Schritte helfen, das Problem zu beheben.

 /  >  **Einstellungen** > **Support** > **Selbstdiagnose** > **Ton-Test**

Wenn der Fernseher die **Ton-Test** melodie verzerrungsfrei abspielt, kann es zu Problemen mit einem externen Gerät oder der Signalstärke gekommen sein.



Problem	Lösungsvorschlag
<b>Kein Ton oder zu leiser Ton bei voller Lautstärke.</b>	<ul style="list-style-type: none"><li>Überprüfen Sie die Lautstärkeeinstellung des Geräts (Kabel- oder Satellitenempfänger, DVD- oder Blu-ray-Player usw.), das an Ihrem Fernseher angeschlossen ist.</li></ul>
<b>Bild ist normal, aber kein Ton.</b>	<ul style="list-style-type: none"><li>Überprüfen Sie die Lautstärkeeinstellung.</li><li>Überprüfen Sie, ob die Stummschaltung aktiviert ist.</li></ul>
<b>Die Lautsprecher geben ungewöhnliche Geräusche ab.</b>	<ul style="list-style-type: none"><li>Vergewissern Sie sich, dass das Audiokabel am korrekten Audioausgang des externen Geräts angeschlossen ist.</li><li>Für Antennen- oder Kabelanschlüsse überprüfen Sie die Signalinformationen.</li><li>Ein niedriger Signalpegel kann Klangverzerrungen verursachen.</li></ul>
<b>Der Ton ist verzerrt oder erscheint wellig.</b>	<ul style="list-style-type: none"><li>Elektrische Geräte stören möglicherweise den Fernseher. Wenn Sie das Gerät ausschalten und die Störung verschwindet, dann nehmen Sie es weiter vom Fernseher weg.</li><li>Schließen Sie den Fernseher an einer anderen Steckdose an.</li></ul>
<b>Der Ton ist undeutlich oder fällt kurzzeitig aus.</b>	<ul style="list-style-type: none"><li>Falls Sie eine Hausantenne verwenden, überprüfen Sie Ausrichtung, Position und Anschluss der Antenne.</li><li>Richten Sie die Antenne neu aus, setzen Sie den Sender zurück oder nehmen Sie eine Feinabstimmung des Senders vor.</li></ul>

## Netzwerkprobleme

Wenn das Fernsehgerät Schwierigkeiten hat, sich mit dem Internet zu verbinden, können die nachstehenden Schritte helfen, das Problem zu lösen.

 /  >  **Einstellungen** > **Support** > **Selbstdiagnose** > **Netzwerktest**

Wenn das TV-Netzwerk verbunden ist, wird auf dem Bildschirm Verbindung erfolgreich angezeigt.













Problem	Lösungsvorschlag
<b>Der Fernseher kann keine Verbindung mit Ihrem Netzwerk oder Ihren Apps herstellen.</b>	<ul style="list-style-type: none"><li>Vergewissern Sie sich, dass der Fernseher über eine Netzwerkverbindung verfügt.</li><li>Führen Sie einen Netzwerktest durch  /  &gt;  <b>Einstellungen</b> &gt; <b>Support</b> &gt; <b>Selbstdiagnose</b> &gt; <b>Netzwerktest</b>.</li><li>Wenden Sie sich an Ihren Internetdienstanbieter.</li></ul>

# Störungsbehebung

Problem	Lösungsvorschlag
<b>Die WLAN-Netzwerkverbindung ist fehlgeschlagen.</b>	<ul style="list-style-type: none"> <li>Vergewissern Sie sich, dass Ihr WLAN-Modem/Router eingeschaltet und mit dem Internet verbunden ist.</li> </ul>
<b>Das WLAN-Netzwerksignal ist zu schwach.</b>	<ul style="list-style-type: none"> <li>Installieren Sie Ihren WLAN-Router, Modem-Router oder Zugangspunkt an zentraler Stelle. Vermeiden Sie die Installation in einer Ecke.</li> </ul>

## Probleme mit angeschlossenen externen Geräten

Wenn der Fernseher Schwierigkeiten beim Anschluss externer Geräte hat, können die nachstehenden Lösungsvorschläge helfen, das Problem zu beheben.

Problem	Lösungsvorschlag
<b>Ich habe eine externe Signalquelle an meinem Fernseher angeschlossen, bekomme aber kein Bild bzw. keinen Ton.</b>	<ul style="list-style-type: none"> <li>Überprüfen Sie, ob die Verbindung zwischen dem externen Gerät und Ihrem Fernseher einwandfrei ist.</li> <li>Vergewissern Sie sich, dass Sie die korrekte Eingangsquelle gewählt haben.</li> </ul>
<b>Der Kabelempfänger sendet kein oder ein schwaches Signal.</b>	<ul style="list-style-type: none"> <li>Wenn gelegentlich kein Signal vorhanden ist, ziehen Sie das Kabel vom Fernseher ab und schließen Sie es nach 60 Sekunden wieder an.</li> <li>Wenn ständig kein Signal vorhanden ist oder das Signal nach dem Anschließen und Abziehen nicht wiederhergestellt werden kann, können Sie unter  /  &gt;  <b>Einstellungen</b> &gt; <b>System</b> &gt; <b>HDMI &amp; CEC</b> &gt; <b>HDMI-Format</b> feststellen, ob das Signal erkannt wird.</li> <li>Wechseln Sie zu einem anderen HDMI-Anschluss.</li> <li>Wechseln Sie das HDMI-Kabel.</li> </ul>
<b>Kein Ton.</b>	<ul style="list-style-type: none"> <li>Überprüfen Sie, ob unter  /  &gt;  <b>Einstellungen</b> &gt; <b>Ton</b> &gt; <b>Lautsprecher</b> &gt; <b>Audio Ausgang</b> ARC gewählt ist. Wenn dies nicht der Fall ist, überprüfen Sie, ob der externe Verstärker am ARC/eARC-Anschluss oder optischen Anschluss des Fernsehers angeschlossen ist.</li> <li> /  &gt;  <b>Einstellungen</b> &gt; <b>Ton</b> &gt; <b>Lautsprecher</b> &gt; <b>Digitaler Audioausgang</b>. Wählen Sie <b>PCM</b>, <b>Dolby Digital</b> oder <b>Dolby Digital Plus</b>.</li> <li>Überprüfen Sie, ob der Verstärker korrekt angeschlossen ist.</li> <li>Wenn Sie HDMI als Eingang wählen, versuchen Sie  /  &gt;  <b>Einstellungen</b> &gt; <b>System</b> &gt; <b>HDMI &amp; CEC</b> &gt; <b>HDMI-Format</b>.</li> </ul>
<b>Die Fernbedienung funktioniert nicht.</b>	<ul style="list-style-type: none"> <li>Überprüfen Sie, ob der Fernseher mit Strom versorgt wird und betriebsbereit ist.</li> <li>Tauschen Sie die Batterien in der Fernbedienung aus.</li> <li>Überprüfen Sie, ob die Batterien korrekt eingesetzt sind.</li> <li>Wenn einige Tasten nicht, aber die Lautstärketasten normal funktionieren, scheint es ein Problem mit der App zu geben.</li> </ul>







Hinweis:

# Störungsbehebung

- Tastaturen, die über USB- oder Bluetooth-Technologie angeschlossen sind, können unter Umständen bei einigen Apps nicht verwendet werden.

## Apps

Wenn einige Apps nicht abgespielt werden, kann dies helfen, das Problem zu lösen.

Problem	Lösungsvorschlag
<b>Netflix kann nicht wiedergegeben werden.</b>	<ul style="list-style-type: none"><li>•  /  &gt;  <b>Einstellungen</b> &gt; <b>System</b> &gt; <b>Einstellungen für Apps</b> &gt; <b>Netflix</b> &gt; <b>Erzwingenes Schließen</b>, dann versuchen Sie, erneut aufzurufen.</li><li>• Sie können unter  /  &gt;  <b>Einstellungen</b> &gt; <b>Support</b> &gt; <b>Zurücksetzen auf Werkseinstellungen</b> auf die Werkseinstellungen zurücksetzen.</li></ul>

## Mediendateien

Wenn Dateien nicht wiedergegeben werden, können die nachfolgenden Schritte helfen, das Problem zu beheben.

Problem	Lösungsvorschlag
<b>Einige Dateien können nicht abgespielt werden.</b>	<ul style="list-style-type: none"><li>• Die meisten Dateien können wiedergegeben werden, aber es können Probleme mit beschädigten Dateien oder Dateien mit hoher Bitrate, nicht unterstützter Auflösung, nicht unterstützten Container- oder Codec-Formaten auftreten.</li></ul>

### Zugehörige Informationen



[Medien](#) auf Seite 36

## Sprachdienstprobleme

Wenn einige Sprachdienste nicht wiedergegeben werden, kann dies zur Lösung des Problems beitragen.

Problem	Lösungsvorschlag
<b>Alexa kann nicht wiedergegeben werden.</b>	<ul style="list-style-type: none"><li>• Weitere Hinweise zu Alexa siehe <a href="#">Intelligente Funktionen &gt; Sprachdienst verwenden &gt; Alexa</a> in dieser Bedienungsanleitung.</li></ul>
<b>Google Assistant kann nicht wiedergegeben werden.</b>	<ul style="list-style-type: none"><li>• Sie können versuchen, sich bei Ihrem Google-Konto anzumelden.</li><li>• Wenn Sie „Ich verstehe nicht“ von der Spracherkennung erhalten, wechseln Sie bitte das Konto oder melden Sie sich ab.</li><li>• Nach dem Anmelden beim Google-Konto kann die Erkennungssprache abweichen. Sie müssen sich beim Google-Konto auf der Webseite anmelden, um die Sprache der Spracherkennung einzustellen.</li><li>• Weitere Hinweise zu Google Assistant siehe <a href="#">Intelligente Funktionen &gt; Sprachdienst verwenden &gt; Google Assistant</a> in dieser Bedienungsanleitung.</li></ul>

## TV-Statusdiagnose

 /  >  **Einstellungen > Support > Selbstdiagnose**

Wenn der Fernseher eine Fehlfunktion aufweist, können Sie eine Selbstdiagnose durchführen, um das Problem zu finden.

- **Bild-Test**

Wenn Sie den Bildtest durchführen, wird ein Testbild auf dem Bildschirm angezeigt. Wählen Sie OK, um den Test zu starten. Bild-Test zeigt ein hochauflösendes Bild an, das Sie auf Fehler untersuchen können. Überprüfen Sie das Bild innerhalb der nächsten 10 Sekunden sorgfältig.

- **Ton-Test**

Wenn Sie den Tontest durchführen, wird ein Testton über den TV-Lautsprecher abgespielt. Wählen Sie OK, um den Test zu starten. Hören Sie sich den Ton genau an, um zu überprüfen, ob Sie ein Tonproblem hören können.

- **Netzwerktest**

Wenn Sie den Netzwerktest durchführen, wird auf dem Bildschirm angezeigt, ob Ihr Fernseher mit dem Netzwerk verbunden ist. Wenn eine erfolgreiche Verbindung angezeigt wird und Sie immer noch Probleme bei der Nutzung von Online-Diensten haben, wenden Sie sich an Ihren Internet-Anbieter.

- **Eingang Verbindungstest**

Wenn Sie einen Eingangsverbindungstest durchführen, können Sie eine der Eingangsquellen auswählen und die damit verbundenen Daten mit externen Verbindungen überprüfen.

- **Statusüberprüfung**

Wenn Sie den Status Check durchführen, wird der Status Ihres Fernsehers durch Anzeige von Fehlercodes dargestellt.

## Probleme mit Aufnahme/Timeshift

Wenn **Timeshift** oder **Aufnahmeplanung** nicht funktioniert, können diese Schritte helfen, das Problem zu lösen.

Problem	Lösungsvorschlag
<b>Aufnahmeplanung kann nicht verwendet werden.</b>	<ul style="list-style-type: none"><li>• Überprüfen Sie, ob ein Speichermedium am Fernseher angeschlossen ist.</li><li>• Überprüfen Sie den freien Speicherplatz auf dem Speichermedium. Die Funktion arbeitet nicht, wenn nicht ausreichend Speicherplatz auf dem Gerät vorhanden ist.</li><li>• Überprüfen Sie, ob Ihr Speichermedium beschädigt ist. Wenn dies der Fall ist, empfehlen wir, das Speichermedium zu formatieren.</li><li>• Die Aufnahme wird automatisch beendet, wenn das Signal zu schwach wird.</li><li>• Die Aufnahme- oder Timeshift-Funktion funktioniert möglicherweise nicht, weil die Lese- und Schreibgeschwindigkeit des USB-Flash-Laufwerks zu langsam ist.</li><li>• Die Aufnahme- oder Timeshift-Funktion funktioniert möglicherweise nicht, weil das Speicherformat Ihres Geräts nicht unterstützt wird.</li></ul>



# Störungsbehebung

- Die Aufnahme-/Timeshift-Funktion ist für bestimmte Modelle/Länder/Regionen möglicherweise nicht verfügbar.

## Zugehörige Informationen

[PVR](#) auf Seite 9

[Timeshift](#) auf Seite 13

## Sonstige Probleme

Verwenden Sie die nachstehenden Verfahren, um andere Probleme zu beheben, die auftreten können.

Problem	Lösungsvorschlag
<b>Der Fernseher wird heiß.</b>	<ul style="list-style-type: none"><li>• Wenn Sie über einen längeren Zeitraum fernsehen, erzeugt der Bildschirm Wärme. Die Wärme des Bildschirms wird über interne Lüftungsschlitze an der Oberseite des Fernsehers abgeführt.</li><li>• Nach längerem Gebrauch können Sie sich jedoch heiß anfühlen, wenn Sie berührt werden. Diese Wärme ist jedoch kein Defekt und beeinträchtigt nicht die Funktionalität des Fernsehers.</li></ul>
<b>Der Fernseher riecht nach Plastik.</b>	<ul style="list-style-type: none"><li>• Dieser Geruch ist normal und verflüchtigt sich mit der Zeit.</li></ul>
<b>Das Kunststoffgehäuse knistert.</b>	<ul style="list-style-type: none"><li>• Das Knistern kann ausgelöst werden, wenn sich die Temperatur des Fernsehers ändert. Diese Änderung bewirkt, dass sich das Gehäuse ausdehnt oder zusammenzieht, daher das Knistern. Das ist normal und der Fernseher ist in Ordnung.</li></ul>
<b>Wenn ich meinen Fernseher einschalte, gibt es eine Verzögerung von einigen Sekunden, bevor das Bild erscheint. Ist das normal?</b>	<ul style="list-style-type: none"><li>• Ja, das ist normal. Der Fernseher wird initialisiert und sucht nach früheren Einstellungsdaten.</li></ul>

## E-Handbuch starten

---

 /  >  **Einstellungen** > **Support** > **E-Handbuch**

Lesen Sie das eingebettete E-Handbuch, das Informationen zu den wichtigsten Funktionen Ihres Fernsehers enthält.

- Das Symbol mit dem schwarzen Hintergrund steht für die Taste auf der Fernbedienung.
- Das grau hinterlegte Symbol steht für die Symbole auf dem Fernsehbildschirm.

Haftungsausschluss:

Anleitungen und Abbildungen in dieser elektronischen Bedienungsanleitung dienen nur als Referenz und können von Ihrem Produkt abweichen.

## Verwendung der Tasten im E-Handbuch

---

### Suche

Sucht nach Informationen zu den Produktmerkmalen. Das E-Handbuch liefert alle Überschriften und Inhalte, die gesuchte Informationen enthalten.

### QR-Code

Scannen Sie den QR-Code mit Ihrem Smartphone, um das E-Handbuch aufzurufen.

### Jetzt ausprobieren

Wählen Sie **Jetzt ausprobieren**, damit werden Sie in das entsprechende TV-Menü zum Ausführen der Funktion geführt.

## Richtlinien

---

Hinweis:

- Der Inhalt der Richtlinien ist nur in Deutschland gültig.

## Wie werden TV-Sender sortiert und warum?

### Sender sortieren

Die Verfügbarkeit einzelner Sender hängt vom gewählten Empfangsweg wie Satellit (DVB-S/S2), Kabel (DVB-C) oder Antenne (DVB-T2) und der Signalstärke ab.

**Standard** oder ein Betreiber (Astra 19,2°, Vodafone (NRW, Hessen, BW) oder Pÿur) kann für die automatische Sendersuche gewählt werden.

Sortieren der Sender bei Auswahl eines Betreibers:

Wenn ein Betreiber ausgewählt wird, werden die Sender nach den Kriterien des Betreibers sortiert.

Sendersortierung bei der Auswahl von **Standard**:

Nach einer erfolgreichen Sendersuche werden die Sender nach Genre sortiert. Dazu gehören Programme für Kinder, Sport, Dokumentationen oder regionale und lokale Programme.

Sender mit geringerer Reichweite und, falls vorhanden, internationale Sender werden nach der vorsortierten Liste in alphabetischer Reihenfolge aufgelistet.

Wenn bei der Sendersuche LCN (Logical Sender Number, nur bei Kabelempfang möglich) aktiviert ist, erfolgt die Sortierung nach den Kriterien des lokalen Kabelnetzbetreibers.

## Suche nach Sendernamen

Die Suche innerhalb von Live-TV kann mit  geöffnet werden. Hier können Sie nach einzelnen Sendern über den Namen suchen.

## Radiosender

Die Radiosender werden in alphabetischer Reihenfolge nach der Liste der TV-Sender aufgelistet.

Um das Auffinden von Radiosendern zu erleichtern, wird die Filterfunktion der Senderliste empfohlen (siehe [Senderliste](#) in dieser Bedienungsanleitung).

## Gesponserte Inhalte

Auf Basis von bilateralen Verträgen mit den jeweiligen Sendern werden einzelne Sender an einer von diesen definierten Position in der Senderliste platziert.

## Manuell sortieren

Die Senderliste kann jederzeit manuell sortiert werden. Weitere Informationen finden Sie unter [Sender bearbeiten](#) und [Favorit](#) in dieser Bedienungsanleitung.

## Wie werden Apps sortiert und warum?

Die Apps auf der VIDAA-Plattform sind nach den nachstehenden Kriterien sortiert.

Im App-Docker im Startprogramm (Home Launcher):

Um eine gleichberechtigte Repräsentation der Apps zu gewährleisten und eine faire Behandlung von neu gestarteten Content-Partnern zu ermöglichen, werden die Apps nach (i) der weltweiten Anzahl der Nutzer, (ii) der Anzahl der Nutzer in Deutschland, (iii) der Anzahl der Abonnenten in Deutschland, (iv) dem Anteil der lokalsprachlichen Inhalte, (v) der Vielfalt der Inhalte und (vi) der Neuheit der Plattform geordnet. Der App-Launcher muss stets umfassen:

- die 2 führenden globalen SVOD-Plattformen
- die 2 führenden globalen TVOD-Plattformen
- die 2 führenden globalen AVOD-Plattformen
- die führende lokale Sportplattform
- mindestens 4 führende lokale Apps mit überwiegend deutschen Inhalten
- mindestens 1 führende App mit Kinder-Inhalten
- mindestens 2 Apps, die in den letzten 6 Monaten gestartet wurden

Die Reihenfolge der Apps wird alle 6 Monate überprüft und für neu angeschlossene Geräte wird eine neue Programmtabelle erstellt.

Im Bereich My Apps:

Die Apps sind in alphabetischer Reihenfolge geordnet.

## Wie können TV-Sender und Apps personalisiert werden?

### TV-Sender

In Live-TV drücken Sie / > , um eine Live-TV-Senderkategorie wie Antenne oder Kabel auszuwählen, dann wählen Sie mit dem D-Pad **Bearbeiten**.

Alternativ drücken Sie in Live-TV / und wählen Sie **Einstellungen** > **Sender** > **Sender bearbeiten**, dann wählen Sie eine Live-TV-Senderkategorie wie Antenne oder Kabel.

- Drücken Sie auf dem gewählten Sender, um ein Kontrollkästchen anzuzeigen. Sie können mehrere Sender gleichzeitig zum Sortieren oder Löschen auswählen.
- Sortieren: Drücken Sie , um den gewählten Sender einzusortieren.

Das Verschieben der Sender kann durch den Betreiber eingeschränkt werden. Wenn Sie Kanäle verschieben möchten, empfehlen wir, während des Suchlaufs keinen Betreiber zu wählen und LCN auf **Aus** einzustellen.

- Löschen: Drücken Sie , um den ausgewählten Sender zu löschen.
- Wiederherstellen: Drücken Sie die [ROTE] Farbtaste oder / , um das Farbmenü aufzurufen und wählen Sie ROT, um die Liste der gelöschten Sender aufzurufen. Drücken Sie , um einen gelöschten Sender wiederherzustellen.
- Filter: Drücken Sie die [GELBE] Farbtaste oder / , um das Farbmenü aufzurufen und wählen Sie GELB, damit wird das Filtermenü wird angezeigt. Drücken Sie um Optionen zu wählen, dann kann die Senderliste aktualisiert werden.
- Suche: Drücken Sie die [BLAUE] Farbtaste oder / , um das Farbmenü aufzurufen und wählen Sie BLAU, um den Sender zu suchen.

### Favoritenliste

#### Favoritenliste anzeigen

In Live-TV drücken Sie / > > **Fav**, um die Favoritenliste aufzurufen. Neben Ihrem Favoritensender wird ein Herzsymbol angezeigt.

#### Favoritenliste bearbeiten

In Live-TV drücken Sie / > > **Fav** > zur Auswahl von **FAV1-FAV4**, dann wählen Sie mit dem D-Pad **Bearbeiten**.



Alternativ gehen Sie zu / > **Einstellungen** > **Sender** > **Sender bearbeiten** und wählen Sie **FAV1 - FAV4**.

Sie können Favoritensender hinzufügen, verschieben oder entfernen.

- Wählen Sie **Sender hinzufügen**, um den gewählten Sender der Favoritenliste hinzuzufügen.
- Wählen Sie einen Sender in einer Favoritenliste und drücken Sie , um ihn zu sortieren.
- Wählen Sie einen Sender in einer Favoritenliste und drücken Sie , um ihn zu entfernen.

### Apps

/ > **My Apps**

Wählen Sie das zu verschiebende Element und drücken Sie  /  zum Verwalten, dann drücken Sie , um die Position zu speichern.

Hinweis:

- Einige Apps können nicht verschoben werden.

## Wie werden Empfehlungen erstellt?

Empfehlungen auf der Plattform sind abhängig von der Fähigkeit und Bereitschaft der Partner, Metadaten an die Plattform zu liefern. Die Positionierung der Inhalte erfolgt in Abhängigkeit von folgenden Kriterien:

Oberhalb von Apps:

Die Empfehlungen stammen von den Content-Partnern, die hervorgehoben sind. Sie befinden sich in der Domäne des Endanwenders.

Unterhalb von Apps:

Die Empfehlungszeilen werden von der Redaktion erstellt und folgen den nachstehenden Richtlinien:

1. Inhaltsvielfalt - Bereitstellen einer breiten Auswahl an Inhalten
2. Vielfalt der Zugriffsart - Bereitstellung von werbegestützten, abonnierten und transaktionalen Inhalten
3. Ausgewogenheit - Bereitstellung eines Gleichgewichts zwischen globalen und lokalen Inhalten